

# BABA SEE



# BASE

## **UNA CASA DA ABITARE.**

Un intérieur à vivre / A house to make a home.  
Ein behagliches Zuhause. / Un hogar para vivir plenamente.  
Дом, в котором стоит жить.

# FAP: PAVIMENTI DA AMARE.

**I nuovi pavimenti Fap nascono con l'obiettivo di creare superfici ricche di emozione e di autenticità. Materie, colori, texture e dettagli sono progettati con cura e passione, affinché il pavimento possa raccontare una storia, evocando quelle sensazioni e memorie che trasformano ogni casa in un LUOGO UNICO E SPECIALE.**

FAP: LOVELY FLOORS. The new Fap floors have been designed to create rich, thrilling and authentic surfaces. Materials, colours, textures and details are designed carefully and passionately, so that your floor can tell a story, reliving the sensations and memories that transform any home into a unique, special place.

FAP : VOUS ALLEZ AIMER VOS SOLS. Les nouveaux revêtements de sol Fap ont été imaginés dans le but de générer des surfaces authentiques, capables de susciter en nous des émotions intenses. Matières, couleurs, textures et détails rivalisent d'élégance et témoignent de la passion qui a animé leur créateur, soucieux de raconter une histoire, d'évoquer des sensations et de remémorer des souvenirs, pour que chaque intérieur soit un lieu unique et spécial.

FAP: FUSSBÖDEN, DIE MAN EINFACH GERN HAT. Die neuen Fußböden von Fap wurden mit dem Ziel geschaffen, emotionelle, originelle Oberflächen zu gestalten.

Die Materien, Farben, Texturen und Details wurden mit Sorgfalt und Leidenschaft ausgesucht, damit der Fußboden seine Geschichte preisgeben kann um Gefühle und Erinnerungen zu wecken, die jedes Haus zu einem **einzigartigen, besonderen Ort** werden lassen.

FAP: SUELOS QUE ENAMORAN. Los nuevos pavimentos Fap fueron creados con la finalidad de crear superficies ricas de emoción y de autenticidad.

Materias, colores, texturas y detalles se diseñan con cuidado y pasión, para que el suelo pueda contar una historia, evocando aquellas sensaciones y memorias que transforman cada hogar en un **sitio único y especial**.

ПОЛЫ – НЕВОЗМОЖНО НЕ ЛЮБИТЬ. Новые напольные покрытия от Fap были разработаны с целью создать подлинные и эмоционально насыщенные поверхности. Материю, текстуру и детали были подобраны бережно и с любовью, заставляя пол поведать истории, возвращающие забытые ощущения и воспоминания и превращающие любой дом в **особенное и неповторимое место**.

Quarzo

Lava

Sabbia

## SEI COLORAZIONI NEUTRE, MODERNE, FACILI DA ABBINARE.

Una gamma di tinte originali e mai scontate, accuratamente definite per offrire un punto di colore al contempo caldo e contemporaneo, attuale ma ricco di memoria.

SIX NEUTRAL, MODERN COLOURS, EASY TO MIX AND MATCH. A range of original shades that are never dull, carefully developed to offer a splash of colour that is both warm and contemporary, up-to-date yet rich in memories.

SIX COLORIS NEUTRES, MODERNES, FACILES À MARIER. Une palette de tons originaux, inattendus soigneusement étudiés pour proposer une touche de couleur chaleureuse et contemporaine, à la fois actuelle et riche d'évocations du passé.

SECHS NEUTRALE, MODERNE FARBTÖNE, DIE LEICHT ZU KOMBINIEREN SIND: Eine Auswahl an ganz neuen Farbtönen, die ganz bestimmt nicht langweilig werden, um behagliche und gleichzeitig moderne und aktuelle Räume, bei denen auf Tradition nicht verzichtet wird, mit etwas Farbe aufzufrischen.

SEIS COLORES NEUTROS, MODERNOS, FÁCILES DE COMBINAR. Una gama de tintes originales, lejos de la obviedad, definidos con precisión para ofrecer simultáneamente un efecto de color cálido y contemporáneo, actual pero rico de recuerdos.

ШЕСТЬ НЕЙТРАЛЬНЫХ, СОВРЕМЕННЫХ И ЛЕГКО СОЧЕТАЕМЫХ ОТТЕНКОВ. Гамма оригинальных и удивительных красок, тщательно подобранных для создания одновременно уютного и современного цветового эффекта, вбирающего в себя прошлое и настоящее.

Terra

Fango

Pietra



# IN

# OUT

## PER INTERNI ED ESTERNI: DUE FINITURE DI SUPERFICIE.

### R11 B(A+B)

IN-OUT FOR INTERIORS AND EXTERIORS: TWO SURFACE FINISHES. / IN-OUT POUR INTÉRIEURS ET EXTÉRIEURS : DEUX FINITIONS DE SURFACE. / IN-OUT FÜR DRINNEN UND AUSSEN: ZWEI OBERFLÄCHENAUSFÜHRUNGEN / IN-OUT PARA INTERIORES Y EXTERIORES: DOS ACABADOS SUPERFICIALES. / IN-OUT ДЛЯ ИНТЕРЬЕРА И ОТКРЫТЫХ ПОМЕЩЕНИЙ: ДВА ВИДА ОБРАБОТКИ.



**Una finitura morbida e piacevole al tatto: la superficie leggermente ondulata trasmette una sensazione di autenticità tipica della lavorazione artigianale. E' perfetta per pavimenti e rivestimenti interni di living, cucine, bagni oppure per ambienti pubblici e commerciali.**

A soft finish that is pleasant to the touch: this gently undulating surface conveys a feeling of authenticity typical of handcrafted work processes. It is ideal for the flooring and interior wall coverings of living rooms, kitchens, bathrooms, or for public and commercial environments.

Une finition douce et agréable au toucher : la surface légèrement ondulée transmet cette sensation d'authenticité typique des produits issus de l'artisanat. Elle représente la solution parfaite pour les sols et murs intérieurs du living, les cuisines, les salles de bain, ainsi qu'encore les espaces publics et commerciaux.

Eine glatte, angenehme Ausföhrung: Die leicht wellige Oberfläche vermittelt ein Gefühl von Authentizität; wie sie für die handwerkliche Verarbeitung typisch ist. Sie ist ideal für Böden und Wände in Wohnräumen, Küchen, Bädern oder für öffentliche und gewerbliche Umgebungen.

Un acabado terso y placentero al tacto: la superficie ligeramente ondulada transmite una sensación de autenticidad típica de la manufactura artesanal. Perfecto para suelos y revestimientos interiores de living, cocinas, baños o para espacios públicos y comerciales.

Мягкая и приятная на ощупь отделка: слегка выпуклая поверхность создает эффект традиционной ремесленной работы. Идеально подходит для напольных и настенных покрытий салонов, кухонь, ванных комнат, а также для общественных и торговых помещений.

**Originale superficie con effetto bocciardato, particolarmente indicata per terrazze e pavimenti all'aperto, ma anche per rivestimenti interni ed esterni.**

Original surface with bush-hammered effect, particularly suited to terraces and outdoor floors, but also for interior and exterior wall coverings.

La superficie originale, la finition bouchardée est particulièrement indiquée pour les terrasses et sols extérieurs, comme également pour tout revêtement mural intérieur comme extérieur.

Die originelle Oberfläche mit gehämmerter Optik ist besonders für Terrassen und Böden im Freien, aber auch für Innen- und Außenbereiche geeignet.

La superficie original con efecto abujardado, particularmente indicada para terrazas y suelos de espacios al aire libre e ideal también para revestimientos de interiores y exteriores.

Исходная поверхность с эффектом бучардной обработки рекомендуется для террас и напольных покрытий в открытых помещениях, а также для внутренней и внешней облицовки.



# CINQUE FORMATI PER OGNI SITUAZIONE.

Tutti rettificati, i formati quadrati o rettangolari permettono una grande varietà di pose combinate e soluzioni multiformato. Le diverse taglie si adattano a qualsiasi tipo di ambiente, pavimento o rivestimento. E' particolarmente interessante il 75x75 cm: una misura importante ma anche versatile e facile da posare.

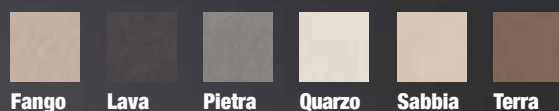
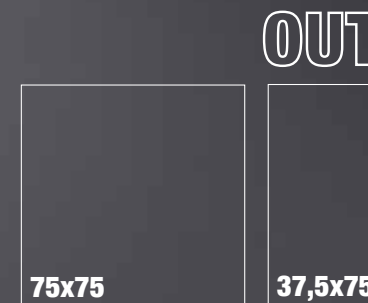

FIVE SIZES FOR ALL SITUATIONS. Thanks to the various square or rectangular sizes – all rectified – a wide variety of combined laying compositions and multi-size solutions can be achieved. The various sizes adapt to all kinds of environments, floors or wall coverings. The 75x75 cm is particularly interesting: a large size but also versatile

and easy to lay. CINQ FORMATS POUR CHAQUE AMBIENTE. Rigoureusement rectifiés, les formats carrés et rectangulaires permettent une grande variété de compositions de calepinage et de solutions multiformato. Les différentes dimensions s'adaptent à tous les environnements, sols ou revêtements. Le format 75x75 cm est particulièrement intéressant : une mesure importante mais aussi versatile et facile à poser.



formato 75x75 cm se révèle particulièrement intéressant : une mesure importante mais aussi versatile et facile à poser. ESSEN FÜR JEDE SITUATION. Die verschiedenen Größen eignen sich für jede Art von Raum, als Bodenbelag oder Wandverkleidung. Besonders interessant ist das Format 75x75 cm: eine leicht zu verlegendes Großformat mit vielfältigen Einsatzmöglichkeiten. CINCO FORMATOS PARA CADA SITUACIÓN. Particularmente

verschiedenen Formaten. Die verschiedenen Größen eignen sich für jede Art von Raum, als Bodenbelag oder Wandverkleidung. Besonders interessant ist das Format 75x75 cm: eine leicht zu verlegendes Großformat mit vielfältigen Einsatzmöglichkeiten. CINCO FORMATOS PARA CADA SITUACIÓN. Particularmente

Todos rectificados, los formatos cuadrados o rectangulares regalan una pluralidad de posibilidades de colocación en forma combinada y soluciones multiformato. La diversidad de tamaños ofrece una respuesta apta para todo tipo de ambiente, suelo o revestimiento. Particularmente

interesante el 75x75 cm: una superficie importante pero versátil y fácil de colocar. ПЯТЬ ФОРМАТОВ НА ВСЕ СЛУЧАИ ЖИЗНИ. Вы без труда сможете подобрать ректифицированные квадратные и прямоугольные плитки - идеальное решение

для разнообразной и многоформатной укладки. Эта плитка может применяться как для напольных, так и настенных покрытий. Особенное внимание стоит обратить на формат 75x75 см: этот большой размер универсален и лёгок в укладке.

# LA SENSAZIONE DI UN MANUFATTO ARTIGIANALE.

La superficie è leggermente mossa e ondulata, come fosse nata dai gesti di un artigiano dal sapere antico.

L'impasto cromatico è ricco di piccole scaglie e inclusioni materiche, che fanno vibrare il colore in modo dinamico e tridimensionale, restituendo il fascino dell'autenticità e del manufatto.

THE FEEL OF CRAFTSMANSHIP. The surface is slightly wavy and undulating, as though fashioned by the hands of a craftsman with age-old knowledge.

LA SENSATION D'UN PRODUIT ARTISANAL. La surface apparait légèrement travaillée, comme modelée par les mains d'un artisan aux traditions d'autrefois.

DIAS FLAIR HANDWERKLICH HERGESTELLTER ERZEUGNISSE. Die Oberfläche ist leicht gewellt und ungleichmäßig, sie fühlt sich an, als ob sie ein Handwerker mit seinem altüberlieferten Wissen hergestellt hat.

LA SENSACIÓN DE LA MANUFACTURA ARTESANAL. Una superficie ondulada y con un sutil movimiento, cual fruto de la creación de un artesano que atesora un saber de otros

tiempos. ЭФФЕКТ РУЧНОЙ РАБОТЫ. Поверхность слегка неровная, выпуклая, свидетельствует о многовековой ремесленной традиции.



The coloured body is rich in flakes and specks of material, which make our vibrato with the dynamic 3D effect, giving it with the authentic charm of a handcrafted product.

La couche de couleur est riche de petites écailles mêlées à une multitude d'inclusions de matière qui font scintiller la couleur avec intensité et éclat, restituant ainsi le charme de l'authenticité propre au produit artisanal.

Die Farbmischung ist reich an kleinen Splittern und Einschlüssen, die die Farbe auf eine dynamische und dreidimensionale Weise vibrieren lassen, was den Charme und die Authentizität der Fliese erhöht.

Amalgama cromática rica de pequeñas escamas e incrustaciones metálicas que hacen vibrar el color en forma dinámica y tridimensional, restituyendo el encanto de la autenticidad y de la elaboración manual.

Цветовой замес наполнен маленькими осколками и твердой крошкой, заставляющей краски интенсивно вибрировать в трёхмерном пространстве, придавая плитке обаяние подлинной ручной работы.

# FAF CERAMICHE, all rights reserved. Reproduction of this image is prohibited - Faf ceramiche, all rights reserved. Reproduction of this image is prohibited

## IDEALE PER RISTRUTTURARE.

Base è un pavimento senza tempo, ideale per le ristrutturazioni perché ha il senso del vissuto e si armonizza ottimamente con strutture e arredi del passato, interpretando lo spirito autentico degli edifici.



**IDEAL FOR RENOVATION.** Base is a timeless floor, ideal for renovation purposes because it looks "lived in" and blends in perfectly with the architecture and furnishings of the past, interpreting the authentic spirit of the buildings.



**IDÉAL POUR LA RENOVATION.** Base est un revêtement de sol intemporel idéal pour les travaux de rénovation grâce à son aspect patiné qui s'intègre à la perfection aux constructions anciennes et aux mobiliers d'époque, car il sait en interpréter le caractère authentique.

**IDEAL FÜR DIE RENOVIERUNG.** Base ist ein zeitloser Bodenbelag, der sich besonders für die Renovierung eignet, denn er verströmt ein heimeliges Gefühl. Er passt ausgezeichnet zum Altbau und zu alten Möbeln, und interpretiert das authentische Flair der Gebäude.

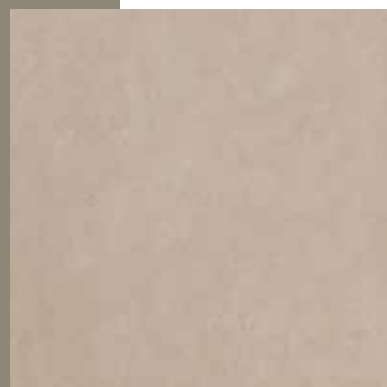

**IDEAL PARA RESTRUCTURAR.** Base es un suelo que trasciende el tiempo, ideal para las reestructuraciones porque transmite una historia y se armoniza a la perfección con estructuras y decoraciones de otros tiempos, interpretando el espíritu auténtico de cada edificio.

**ИДЕАЛЬНА ДЛЯ РЕСТАВРАЦИИ.** Коллекция Base - это напольные покрытия на все времена. Напоминая о прошлом и идеально сочетаясь со старинными предметами обстановки, она отлично подходит для реставрации помещений, воспроизводя подлинный дух интерьеров.



**FAP CERAMICHE**  
Naturalmente casa.

## UNA MATERIA CONTEMPORANEA.

Un programma di superfici perfetto per i progetti contemporanei, dove design e architettura si uniscono al calore autentico delle materie naturali.

**A CONTEMPORARY MATERIAL.** A series of surfaces, perfect for contemporary projects, where design and architecture melt into the authentic warmth of natural materials.

**UNE MATIÈRE CONTEMPORAINE.** Une variété de surfaces parfaitement adaptées aux projets contemporains, où design et architecture s'unissent à l'authenticité des matériaux naturels.



**EIN MODERNER WERKSTOFF.** Eine Auswahl an Oberflächen, die perfekt für moderne Bauprojekte ist, bei denen Design und Architektur mit der authentischen Wärme natürlicher Materialien kombiniert werden.

**UN MATERIAL CONTEMPORÁNEO.** Una línea perfecta de superficies para proyectos contemporáneos, donde diseño y arquitectura se funden con la calidez auténtica de los materiales naturales.

**СОВРЕМЕННАЯ МАТЕРИЯ.** Отличная коллекция покрытий для реализации современных проектов, в которых дизайн и архитектура сочетаются с подлинным теплом натуральных материалов.



**LAVA**

**GIFT  
SHOP**



Floor  
Base Lava  
Tonosutono  
11 Antracite





## PERCHÉ OGNI AMBIENTE È UN LUOGO SPECIALE.

**Base di Fap ceramiche, un raffinato programma di superfici in gres porcellanato per spazi abitativi e commerciali: idee, dettagli, emozioni, che fanno di ogni ambiente un luogo speciale.**

BECAUSE EVERY SPACE IS A SPECIAL PLACE. Base by Fap Ceramiche, a refined series of porcelain stoneware surfaces for living and commercial spaces: ideas, details, sensations, which make every space a special place.

CAR CHAQUE ESPACE EST UN LIEU SPECIAL. Base, de Fap ceramiche, une gamme de surfaces élégantes réalisées en grès cérame, destinée aux habitations comme aux locaux commerciaux : des idées, des détails et des émotions qui transforment chaque espace en un endroit spécial.

DENN HEUTE IST JEDER RAUM EIN GANZ BESONDERER ORT. Base von Fap Ceramiche, ein raffiniertes Feinsteinzeugsortiment für private und gewerbliche Projekte: Ideen, Details, Emotionen, die jeden Raum zu etwas ganz Besonderem machen.

PORQUE CADA AMBIENTE ES UN LUGAR ESPECIAL. Base de Fap ceramiche, una paleta de superficies de gres porcelánico para los espacios del hogar y comerciales: ideas, detalles, emociones que hacen de cada ambiente un lugar especial.

ПОЧЕМУ ЛЮБОЙ ИНТЕРЬЕР - ЭТО ОСОБЕННОЕ МЕСТО? Коллекция Base от Fap ceramiche - это изысканные поверхности из керамогранита для жилых и торговых помещений: идеи, детали, эмоции превращают любой интерьер в особенное место.

# FANGO

---

## RENOVATED LIVING



**Floor**  
Base Fango  
Il tappeto è realizzato con Base Maiolica  
Angolo, Centro e Bordo  
**Tonosutono**  
10 Grigio





**Una materia contemporanea, dalla doppia anima e dal doppio valore, che sa valorizzare gli edifici del passato e i nuovi progetti.**

A contemporary material, with a double core and a double value, which enhances both the buildings of the past and the projects of the present.

Une matière contemporaine aux deux âmes sœurs et aux deux vertus pour savoir valoriser les constructions du passé comme les plus récentes.

Ein zeitgenössisches Material, mit einer doppelten Seele und doppeltem Wert, der den Altbau ebenso aufwertet wie neue Bauprojekte.

Un material contemporáneo, de doble alma y dúplice valor, que sabe valorizar los edificios del pasado y los nuevos proyectos.

Две поверхности, две души: современный материал способен подчеркнуть ценность прошлого и новизну настоящего.



## MAIOLICA: I TAPPETI DECORATIVI.

**Il decoro Maiolica attualizza temi decorativi dal sapore vintage, portando nei pavimenti lo stile e il design inconfondibile di Fap. I tre elementi componibili creano preziosi tappeti decorativi nella forma e dimensione desiderata.**

MAIOLICA: DECORATIVE RUGS. The Maiolica pattern creates fashionable decorative motifs with a vintage feel, giving floors the unmistakable style and design of Fap. The three modular elements create precious decorative rugs in the shapes and sizes desired.

MAIOLICA: LES TAPIS QUI DÉCORENT. Le décor Maiolica remet aux goûts du jour les motifs décoratifs de l'esprit vintage, transférant au sol le style et le design uniques de Fap. Les trois éléments modulables entre eux créent de précieux tapis à la forme et aux dimension variables.

MAIOLICA: DEKORTEPPICHE. Das Dekor Maiolica lässt Dekorthemen im Vintage-Stil wieder ganz aktuell werden, es verleiht den Böden Stil und das einzigartige Design von Fap. Die drei modularen Elemente schaffen wertvolle Dekorteppiche jeder gewünschten Form und Größe.

MAIOLICA: UNA ALFOMBRA DECORATIVA. Los elementos de decoración Maiolica recrean temas de reminiscencia vintage, reproduciendo en los suelos el estilo y el diseño inconfundibles de Fap. Los tres elementos componibles dibujan preciosas alfombras decorativas de formas y dimensiones personalizadas.

МАЙОЛИКА: ДЕКОРАТИВНЫЕ КОВРЫ. Напольный декор Майолика неподражаемого дизайна от Fap вселяет дух современности в декоративные мотивы в стиле винтаж. Благодаря трём componуемым элементам вы сможете выбрать форму и размер для сборки роскошных декоративных ковров.

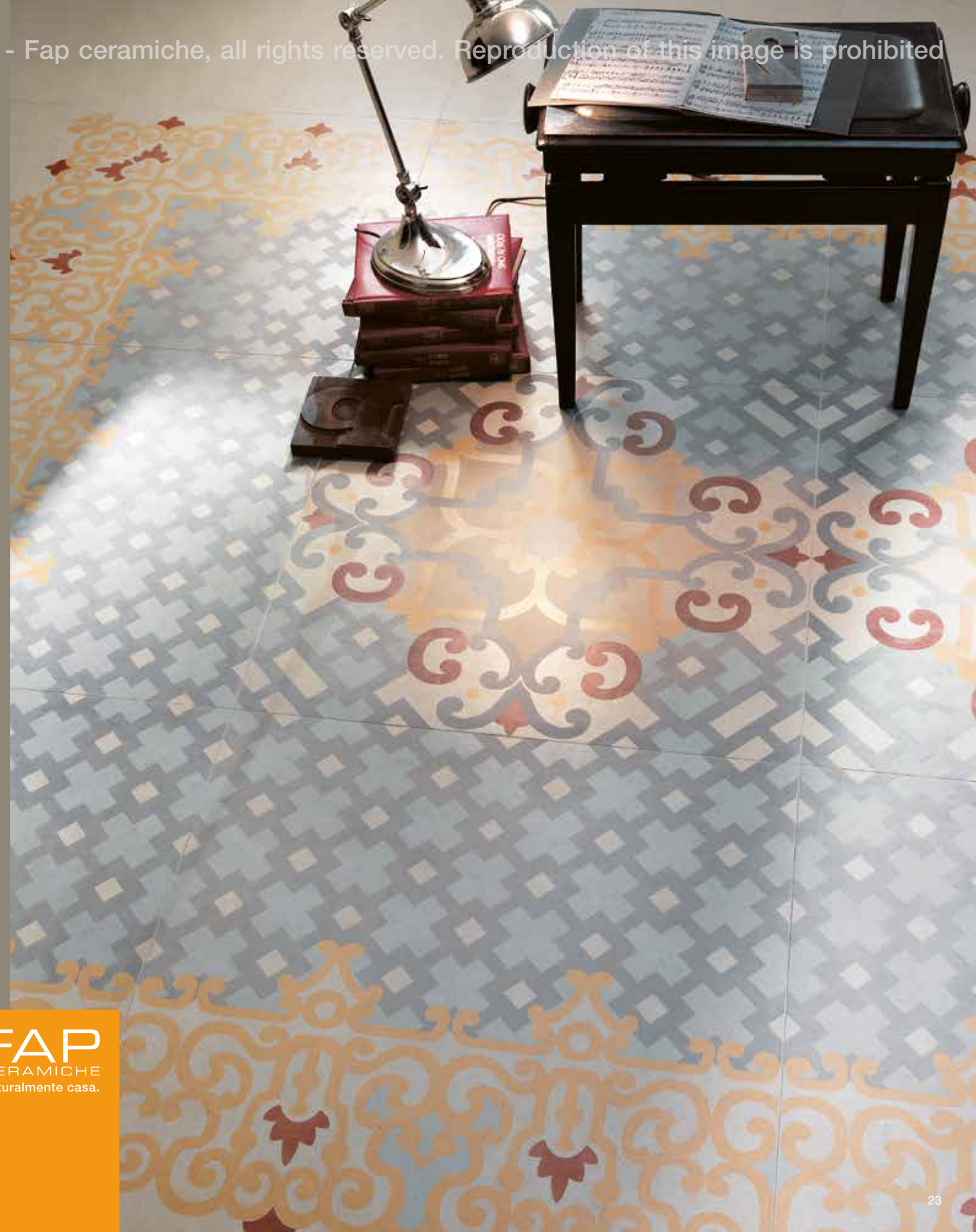

**LAVA**

**MODERN  
LIVING**



**Floor**  
Base Lava  
Base Quarzo  
Base Quarzo Scalino

**Tonosutono**  
01 Bianco  
11 Antracite

 **FAP**  
CERAMICHE  
Naturalmente casa.

## NEGLI AMBIENTI, UN SENSO DI VISSUTO

**Base è ideale per infondere autenticità e senso di vissuto a uno spazio nuovo o ristrutturato, facendone un luogo che racconta il mondo e il carattere di chi vi abita.**

ROOMS WITH THAT "LIVED IN" FEELING. Base is ideal for creating that authentic feeling of "lived-inness" in a new or renovated room, by transforming it into a space that conveys the world and the personality of its occupant.

DES INTÉRIEURS CARACTÉRISÉS PAR UNE SENSATION DE VÉCU. Base est l'idéal pour exalter l'authenticité et susciter une sensation de vécu dans un intérieur neuf ou rénové ; elle le transforme en un lieu qui raconte une histoire et dévoile la personnalité de ceux qui l'habitent.

RÄUME MIT EINER HEIMELIGEN ATMOSPHÄRE. Base ist ideal, um einem renovierten Altbau oder einem Neubau Authentizität und eine heimelige Atmosphäre zu verleihen, sodass er zu einem Ort wird, der von der Welt und den Menschen erzählt, die in ihm leben.

EN LOS AMBIENTES, LA SENSACIÓN DE VIVIR PLENAMENTE. Base es ideal para transmitir autenticidad y la sensación de una vida plena a un espacio nuevo, transformándolo en un lugar que es el espejo del mundo y del temperamento de quien lo habita.

ДУНОВЕНИЕ ПРОШЛОГО В ИНТЕРЬЕРАХ. Коллекция Base идеальна для придания подлинности и ощущения старины новому или отреставрированному помещению, способному поведать о жизни и характере его владельца.

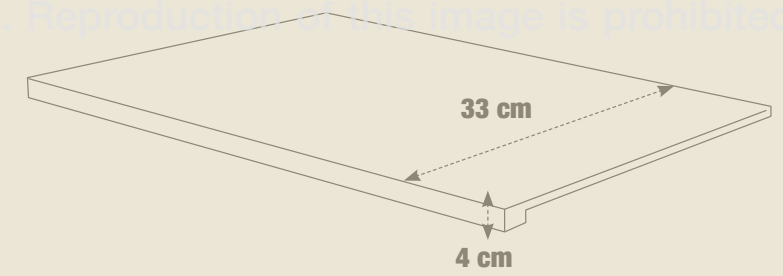

## UNO SCALINO CHE DIVENTA PANCA E MENSOLA.

Lo scalino 33x60, completo di pezzi d'angolo, è un versatile elemento architettonico che grazie alla moderna forma squadrata e perfettamente rifinita può creare mensole e panche in tinta con il pavimento oppure a contrasto.

A STEP THAT BECOMES A BENCH AND A SHELF. The 33x60 step, complete with corner pieces, is a versatile architectural element which, thanks to its modern, square and perfectly finished shape, can create shelves or benches that either match the floor or stand out from it.

UN NEZ DE MARCHE AUX FONCTIONS DE BANC ET D'ÉTAGÈRE. Mesurant 33x60 et assorti de pièces d'angles, le nez de marche constitue un élément architectural éclectique qui, par sa ligne moderne et sa forme rigoureuse, peut servir à la création d'étagères et de bancs coordonnés à la couleur du sol ou au contraire en net contraste.

EINE STUFE VERWANDELT SICH IN EINE SITZBANK ODER EIN REGAL: Die Stufe in den Maßen 33x60, komplett mit Eckstücken, ist ein vielseitiges architektonisches Element, das dank der modernen quadratischen Form und der perfekten Endbearbeitung Regale und Bänke im selben Farbton wie der Bodenbelag oder aber in einer Kontrastfarbe schaffen kann.

UNA MOLDURA QUE SE TRANSFORMA EN GRADA Y MÉNSULA. La moldura 33x60, completa con suplementos angulares, es un elemento arquitectónico versátil que gracias a su moderna forma cuadrada y de acabado perfecto puede crear ménsulas y gradas de color combinado con el suelo o contrastante.

ПОЛКА ПРЕВРАЩАЕТСЯ В СКАМЬЮ И КОНСОЛЬ. Полка размером 33x60, дополненная угловыми элементами, - это универсальный предмет мебели, который, благодаря своей современной квадратной и идеально завершённой форме, может превращаться в консоли или скамьи одного цвета или по контрасту с полом.



# PIETRA KITCHEN



Floor  
Base Pietra  
Tonosutono  
10 Grigio



## WALL 3D 30x60.

**Rivestimento a rilievo per dare carattere a qualsiasi ambiente: cucina, living, bagno, locali pubblici.**

3D WALL 30x60. Embossed wall covering to lend character to any kind of environment: kitchen, living room, bathroom, public spaces.

WALL 3D 30x60. Un revêtement mural en relief qui saura donner du caractère dans n'importe quel contexte, qu'il s'agisse de la cuisine, du living, de la salle de bain ou encore de locaux publics.

WALL 3D 30x60. Eine Wandverkleidung als Relief, um jedem Raum einen besonderen Charakter zu geben: Küche, Wohnzimmer, Bad, öffentliche Gebäude.

WALL 3D 30x60. Revestimiento en relieve para dar carácter a todo tipo de ambiente: cocina, living, baño, locales públicos.

WALL 3D 30x60. Облицовочная объёмная плитка для придания настроения любому интерьеру: кухне, салону, ванной или общественным помещениям.

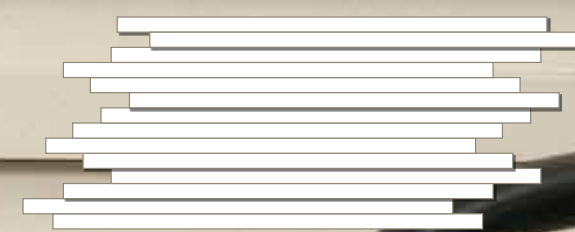

## BASE E' UN AMICO FEDELE, FUNZIONALE E DURATURO.

Un pavimento amico delle famiglie perché non evidenzia lo sporco ed è decisamente facile da pulire: non si logora neppure nelle zone di maggiore passaggio ed è particolarmente indicato per ambienti come la cucina.

BASE IS A FAITHFUL FRIEND – FUNCTIONAL AND LONG-LASTING. A floor which is a friend to the family as it does not show up dirt and is extremely easy to clean: it does not even show signs of wear in the areas subjected to heavy foot traffic and it is particularly suited to rooms like the kitchen.

BASE EST VOTRE MEILLEUR AMI, FONCTIONNEL ET DURABLE. Base est un sol fait pour les familles : la saleté ne se voit pas et son entretien se révèle extrêmement aisé. Il ne craint pas l'usure même aux endroits les plus sollicités. Il convient tout particulièrement à des pièces comme la cuisine.

BASE IST EIN TREUER FREUND, FUNKTIONAL UND LANGLEBIG. Ein idealer Bodenbelag für Familien, eventueller Schmutz ist kaum sichtbar und der Bodenbelag ist ausgesprochen pflegeleicht. Auch stärker beanspruchte Bereiche nutzen nicht ab und somit ist der Boden vor allem für Räume wie die Küche geeignet.

BASE ES UN AMIGO FIEL, FUNCIONAL Y DURADERO. Un suelo aliado de las familias porque no deja ver la suciedad y es extremadamente fácil de limpiar: no se desgasta ni siquiera en las zonas de mayor tránsito y es particularmente indicado para ambientes como la cocina.

BASE - ВЕРНЫЙ, НАДЕЖНЫЙ И ДОЛГОВЕЧНЫЙ ДРУГ. Это напольное покрытие - настоящий друг семьи: на нём незаметны легко удаляемые грязевые пятна и оно не протирается даже на участках с высокой проходимостью. Рекомендуется, в частности, для таких помещений, как кухня.



# LAVA QUARZO

## DESIGN BATHROOM

**Floor**  
Base Lava  
Base Shape Grigi Mix 3

**Wall**  
Base Lava  
Base Quarzo  
Base Shape Grigi Mix 3

**Tonosutono**  
01 Bianco  
11 Antracite

 **FAP**  
CERAMICHE  
Naturalmente casa.



# IL PAVIMENTO E' UN GRANDE RIVESTIMENTO.

Base è una materia moderna e universale, che supera la tradizionale distinzione tra pavimento e rivestimento. Il concetto è ugualmente valido per i decori che corrono indifferentemente sulla parete e a terra, creando composizioni inedite.

THE FLOOR IS AN IMPORTANT COVERING. Base is a modern, universal material, which transcends the traditional distinction between flooring and covering. This concept also applies to decorations that run along both walls and floors, creating new and original compositions.

LE SOL EST UN EXTRAORDINAIRE REVÊTEMENT. Base est une matière moderne et universelle qui va au-delà du clivage entre revêtement de sol et revêtement mural. Les décors eux aussi peuvent indistinctement parcourir les murs comme les sols.

DER BODEN ALS GROSSE WANDVERKLEIDUNG. Base ist eine moderne und universelle Fliese, bei der die traditionelle Unterscheidung zwischen Bodenbelag und Wandverkleidung nicht mehr greift. Dieses Konzept gilt gleichermaßen für die Dekore, die entweder an der Wand oder auf dem Boden verlaufen, um so ganz neue Kompositionen entstehen zu lassen.

EL SUELO ES UN GRAN REVESTIMIENTO. Base es un material moderno y universal, que va más allá de la diferencia entre suelo y revestimiento. Idéntico concepto vale para las decoraciones que se propagan indiferentemente por la pared y en el suelo, creando composiciones inéditas.

ПОЛ, ПЕРЕХОДЯЩИЙ В СТЕНУ. Base - это современный и универсальный материал, преодолевший традиционное различие между настенными и напольными покрытиями. Та же концепция распространяется и на декоры, украшающие одновременно стены и полы и создающие неповторимые композиции.

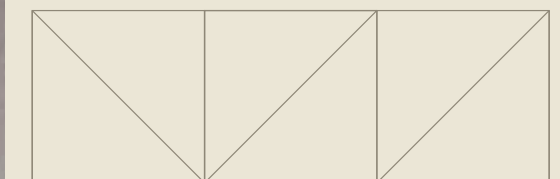

**FANGO**

**MODERN  
BATHROOM**



**Floor e Wall**  
Base Fango  
Base Delave  
**Tonosutono**  
10 Grigio

 **FAP**  
CERAMICHE  
Naturalmente casa.





## DELAVE 60x60/75x75: UN DECORO ECLETTICO E INNOVATIVO.

Il modulo decorativo componibile Delave offre infinite possibilità di posa a pavimento e parete. I cromatismi sfumati, in un mix di tre soggetti, creano composizioni raffinate e leggere, perfette anche per ambienti dal design rigoroso e minimale.

DELAVE 60x60/75x75: AN ECLECTIC AND INNOVATIVE MOTIF. A decorative modular unit, Delave offers infinite laying possibilities, for floors and walls alike. The shaded chromatic effects, with a combination of three subjects, create light, refined compositions, perfect for spaces with a rigorous minimal design.

DELAVE 60x60/75x75 : UN DÉCOR ÉCLECTIQUE ET INNOVANT. Le motif décoratif Delave offre une infinité de calepinages sur les sols comme sur les murs. Les différents effets aquarelles des trois figures créent des compositions raffinées et légères, qui s'adaptent à la perfection à un design strict et sobre.

DELAVE 60x60/75x75: EIN EKLEKTISCHES UND INNOVATIVES DEKOR. Das zusammenstellbare Dekormodul Delave bietet endlose Möglichkeiten für die Verlegung auf Wand und Boden. Die nuancierten Farben und die Mischung aus drei Motiven schaffen edle und leichte Kompositionen, die auch für Räume mit strengem und minimalistischem Design geeignet sind.

DELAVE 60x60/75x75: UNA DECORACIÓN ECLÉCTICA Y ORIGINAL. El módulo decorativo componible Delave ofrece infinitas posibilidades de colocación en suelos y paredes. Los efectos cromáticos esfumados, en una contextura de tres motivos, crean composiciones refinadas y ligeras, perfectas incluso para los ambientes de estilo riguroso y minimalista.

DELAVE 60x60/75x75: ЭКЛЕКТИЧНЫЙ И СМЕЛЫЙ ДЕКОР. Декоративная componуемая плитка Delave предлагает бесконечное множество вариантов настенной и напольной укладки. Размытые цветовые границы в миксе из трёх элементов создают изысканные и лёгкие композиции, идеально подходящие и для интерьеров в строгом минималистском стиле.

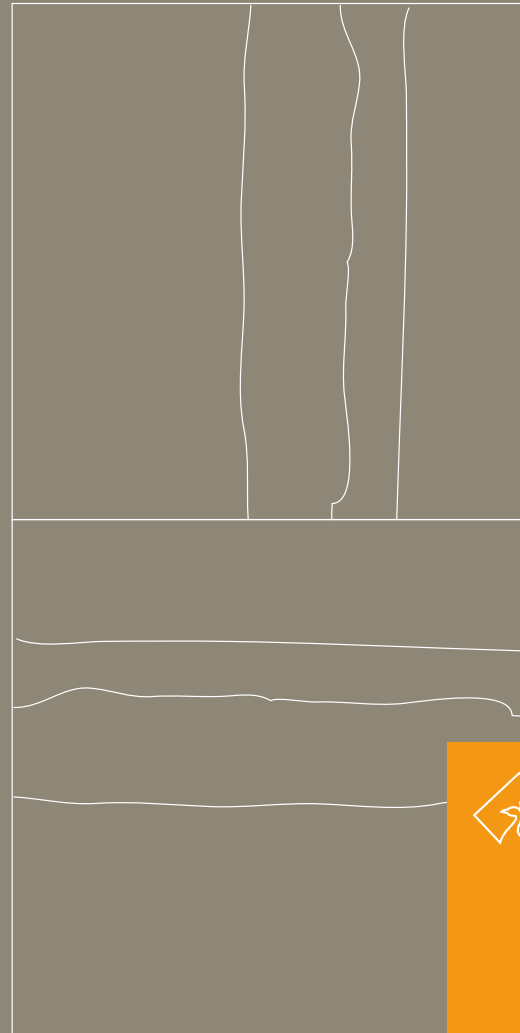

 **FAP**  
CERAMICHE  
Naturalmente casa.



**SABBIA**

**NATURAL  
BATHROOM**

**Floor**  
Base Sabbia  
Nuances Sandalo Mosaico

**Wall**  
Base Sabbia  
Nuances Sandalo  
Nuances Sandalo Mosaico

**Tonosutono**  
02 Gesso  
16 Tabacco



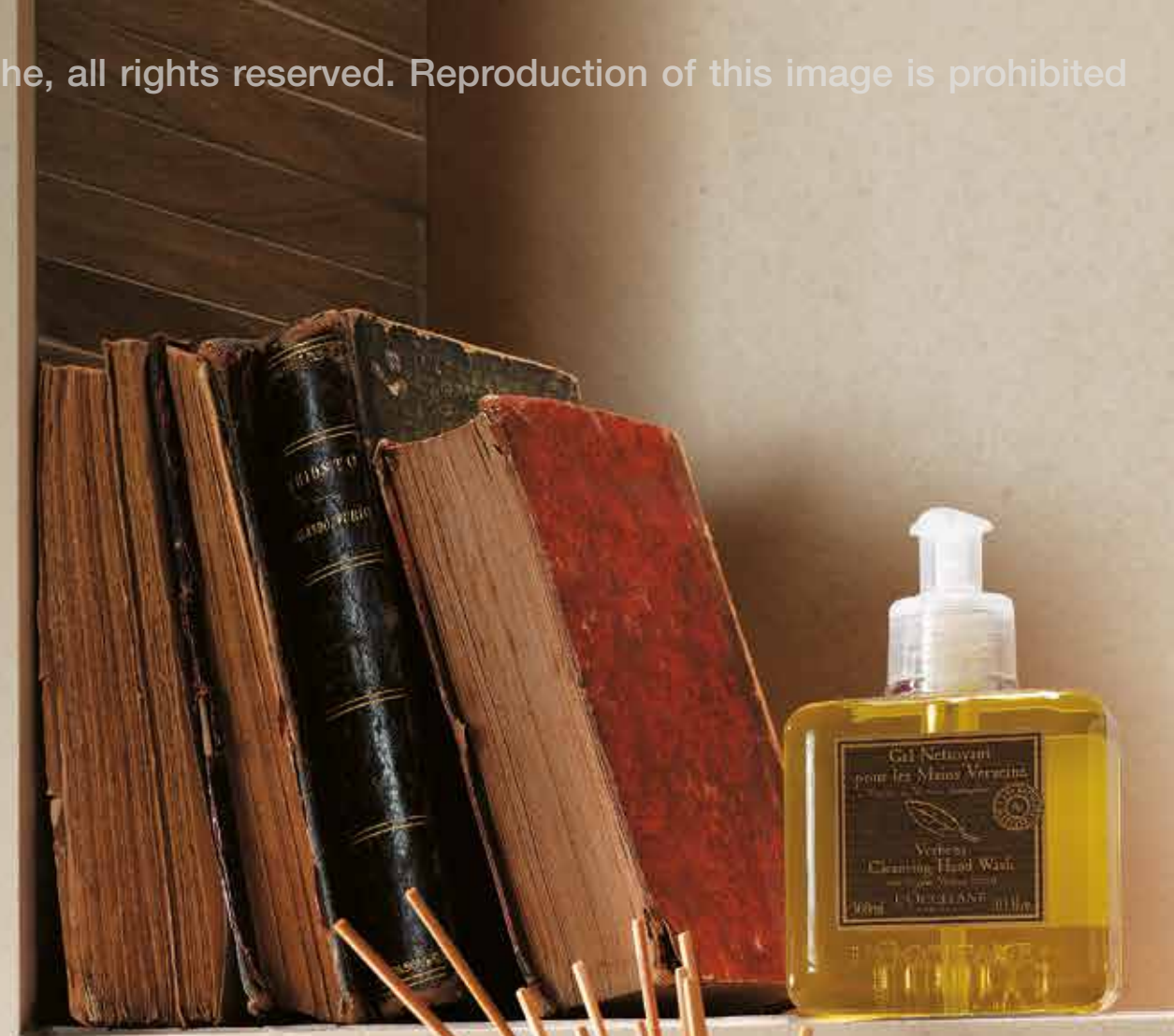

# SABBIA OUT R11 B(A+B)

## TERRACE



Floor  
Base Sabbia Out  
Tonosutono  
02 Gesso



## BASE SABBIA OUT: R11 B(A+B).

**Base non teme il gelo e le intemperie; la colorazione e l'estetica non si alterano nel tempo. Le lastre, di altissima qualità, sono prodotte in Italia con la tecnologia del gres porcellanato.**

BASE SABBIA OUT: R11 B(A+B). Base is designed to withstand frost and severe weather conditions; its colour and aesthetic appearance stand the test of time. The slabs, of excellent quality, are produced in Italy using porcelain stoneware technology.

BASE SABBIA OUT: R11 B(A+B). Base ne craint ni le gel ni les intempéries ; son éclat et sa beauté ne s'altèrent pas avec le temps. Tous les carreaux sont produits en Italie avec la technologie du grès cérame.

BASE SABBIA OUT: R11 B(A+B). Base ist frostbeständig und wetterfest, die Farbe und die Ästhetik bleiben dauerhaft schön. Die Platten von höchster Qualität werden in Italien mit der Feinsteinzeugtechnologie produziert.

BASE SABBIA OUT: R11 B(A+B). Base resistente a las heladas y la intemperie; su color y estética no se alteran con el tiempo. Las placas, de altísima calidad, se producen en Italia con la tecnología del gres porcelánico.

BASE SABBIA OUT: R11 B(A+B). Плитка Base не боится морозов и непогоды: краски и внешний вид не изменяются со временем. Специальные итальянские технологии гарантируют высокое качество плитки из керамогранита.

SABBIA

LIBRARY  
OUT/IN

Reproduction of this image is prohibited - Fap ceramiche, all rights reserved. Reproduction of this image is prohibited

## OUT R11 B(A+B) IN R9 DUE SUPERFICI SPECIFICHE PER ESTERNO E INTERNO.

Oltre all'elegante superficie per interni, la gamma di Base offre un'originale finitura bocciardata, ottima per terrazze e pavimenti all'aperto, ma anche per rivestimenti di design.

OUT R11 B(A+B) IN R9. TWO SPECIFIC SURFACES FOR EXTERIORS AND INTERIORS. In addition to the elegant surface for interiors, the Base range offers an original bush-hammered finish, excellent for terraces and outdoor floors, but also for design coverings.

OUT R11 B(A+B) IN R9. DEUX SURFACES SPÉCIFIQUES POUR EXTÉRIEUR ET INTÉRIEUR. A la très élégante surface pour intérieurs, la collection Base associe une finition bouchardée originale, destinée tout naturellement aux terrasses et extérieurs mais également à des décoration murales intérieures très design.

OUT R11 B(A+B) IN R9. ZWEI BESONDERE OBERFLÄCHEN FÜR AUSSEN- UND INNENBEREICHE: Neben der eleganten Oberfläche für Innenräume bietet das Sortiment von Base auch eine ganz besondere gehämmerte Oberflächenausführung, die perfekt für Terrassen und Böden in Außenbereichen, aber auch für die besondere Wandgestaltung ist.

OUT R11 B(A+B) IN R9. DOS SUPERFICIES ESPECIALES PARA EXTERIORES E INTERIORES. Además de la elegante superficie para interiores, la gama de Base ofrece un acabado abujardado original, excelente para terrazas y suelos al aire libre, pero también para suelos de estilo.

OUT R11 B(A+B) IN R9. ДВЕ ОСОБЕННЫЕ ПОВЕРХНОСТИ ДЛЯ ИНТЕРЬЕРОВ И ОТКРЫТЫХ ПОМЕЩЕНИЙ. Помимо элегантной плитки, предназначенной для интерьеров, в гамму коллекции Base входят оригинальные покрытия с эффектом бучардной обработки для террас и полов в открытых помещениях, а также для стильной облицовки.

 **FAP**  
CERAMICHE  
Naturalmente casa.

# QUARZO

---

# LIBRARY



Floor  
Base Quarzo  
**Tonosutono**  
01 Bianco





Fap ceramiche, all rights reserved. Reproduction of this image is prohibited - Fap ceramiche, all rights reserved. Reproduction of this image is prohibited





# TERRA

---

## FURNITURE SHOP



**Floor**  
Base Terra  
Base Terra Scalino  
Base Terra Scalino Angolare  
**Tonosutono**  
16 Tabacco

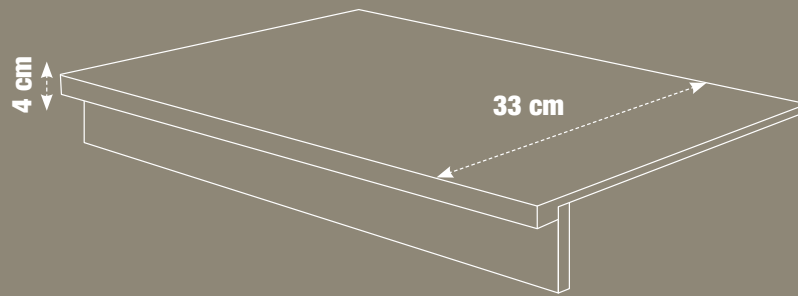

## UNA SCALA IN TINTA, CON STILE E DESIGN.

Il pezzo speciale per scalino e angolare permette davvero di creare scale ben rifinite, moderne e contemporanee, grazie alla moderna linea squadrata.

MATCHING STAIRS, WITH STYLE AND DESIGN. The special step and corner piece makes it possible to create well-finished, modern and contemporary stairs, thanks to their modern, square line.

UN ESCALIER ASSORTI, AVEC STYLE ET DESIGN. Les pièces conçues pour les marches et leurs angles permettent de créer un élégant escalier aux lignes contemporaines et rigoureuses.

EINE STUFE IM SELBEN FARBTON, MIT STIL UND DESIGN. Das Formteil für die Stufen und das Eckstück erlauben die Gestaltung moderner und aktueller Stufen, dank dem modernen quadratischen Design.

UNA ESCALERA COLORADA, CON ESTILO Y DE ALTO DISEÑO. La pieza especial para peldaño y perfil angular permite crear escaleras con un acabado perfecto, modernas y contemporáneas, gracias a la moderna línea rectificada.

ПОДОБРАННАЯ ПО ЦВЕТУ СТИЛЬНАЯ ЛЕСТНИЦА. Специальные детали для ступени и угловые элементы позволяют создавать идеально законченные лестницы в современном стиле.



# FANGO

---

## HALL HOTEL



Floor  
Base Fango  
**Tonosutono**  
10 Grigio





**Base Fango**  
TonosuTono 10 GRIGIO

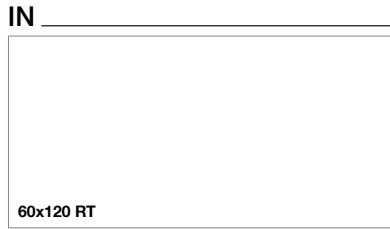

fJRN  
MQ 203 < PL  
MQ 180 > PL 1

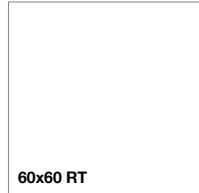

fJN1  
MQ 144 < PL  
MQ 130 > PL 2



fJTW  
MQ 205 < PL  
MQ 184 > PL 3

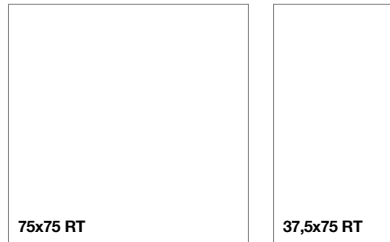

fJMO  
MQ 185 < PL  
MQ 161 > PL 4

fJRR  
MQ 158 < PL  
MQ 143 > PL 5

**OUT** R 11 B (A+B)

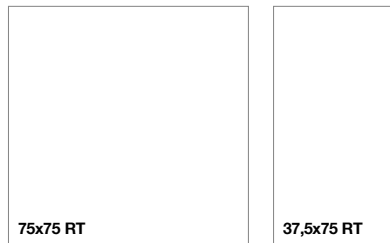

fJO3  
MQ 196 < PL  
MQ 171 > PL 4

fJSX  
MQ 167 < PL  
MQ 149 > PL 5



**Base Lava**  
TonosuTono 11 ANTRACITE

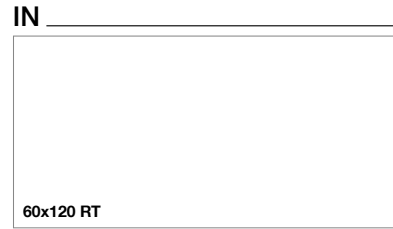

fJRP  
MQ 212 < PL  
MQ 189 > PL 1

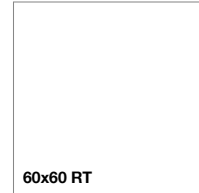

fJN3  
MQ 152 < PL  
MQ 138 > PL 2



fJTY  
MQ 214 < PL  
MQ 192 > PL 3

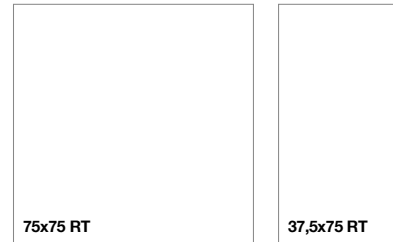

fJMP  
MQ 194 < PL  
MQ 169 > PL 4

fJRS  
MQ 165 < PL  
MQ 147 > PL 5

**OUT** R 11 B (A+B)

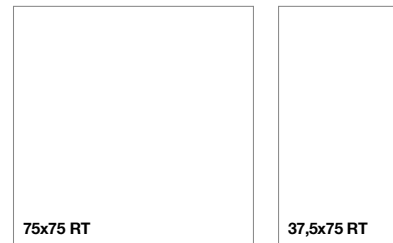

fJO4  
MQ 202 < PL  
MQ 179 > PL 4

fJVV  
MQ 175 < PL  
MQ 154 > PL 5



**Base Pietra**  
TonosuTono 10 GRIGIO



fJML  
MQ 144 < PL  
MQ 130 > PL 2



fJMM  
MQ 152 < PL  
MQ 138 > PL 2



fJTZ  
MQ 214 < PL  
MQ 192 > PL 3

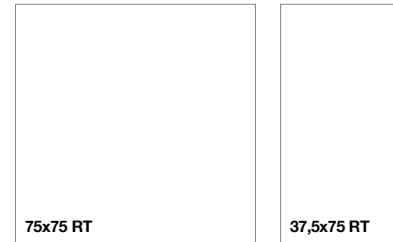

fJMR  
MQ 194 < PL  
MQ 169 > PL 4

fJRT  
MQ 158 < PL  
MQ 143 > PL 5

**OUT** R 11 B (A+B)

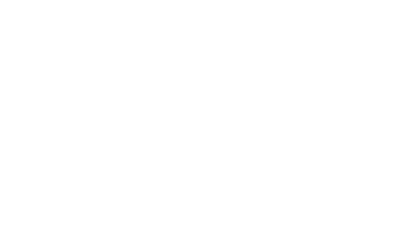

fJRU  
MQ 165 < PL  
MQ 147 > PL 5



**Base Quarzo**  
TonosuTono 01 BIANCO

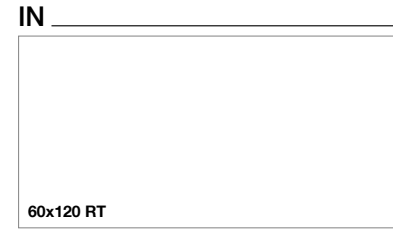

fJRO  
MQ 203 < PL  
MQ 180 > PL 1

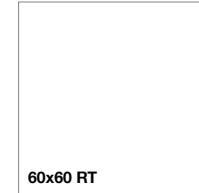

fJMN  
MQ 144 < PL  
MQ 130 > PLL 2



fJTX  
MQ 205 < PL  
MQ 184 > PL 3

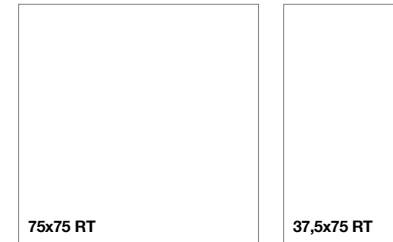

fJMS  
MQ 185 < PL  
MQ 161 > PL 4

fJRV  
MQ 158 < PL  
MQ 143 > PL 5

**OUT** R 11 B (A+B)

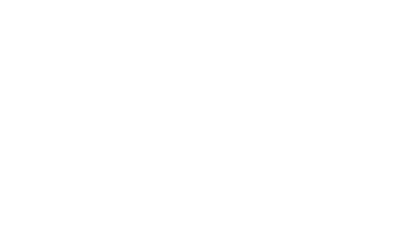

fJO5  
MQ 196 < PL  
MQ 171 > PL 4

fJVV  
MQ 167 < PL  
MQ 149 > PL 5



**Base Sabbia**  
TonosuTono 02 GESSO

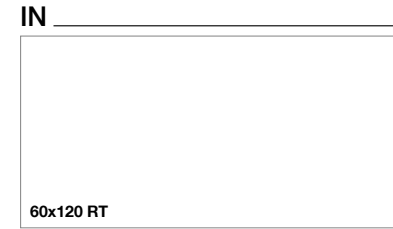

fJRO  
MQ 203 < PL  
MQ 180 > PL 1

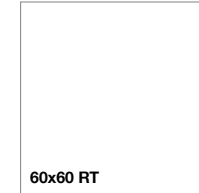

fJMN  
MQ 144 < PL  
MQ 130 > PLL 2



fJTX  
MQ 205 < PL  
MQ 184 > PL 3

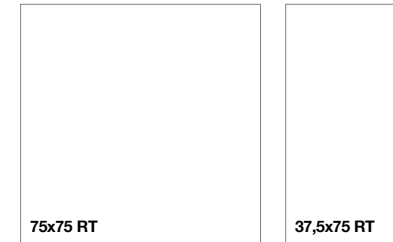

fJMS  
MQ 185 < PL  
MQ 161 > PL 4

fJRV  
MQ 158 < PL  
MQ 143 > PL 5

**OUT** R 11 B (A+B)

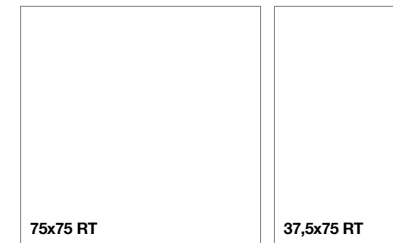

fJO5  
MQ 196 < PL  
MQ 171 > PL 4

fJVV  
MQ 167 < PL  
MQ 149 > PL 5

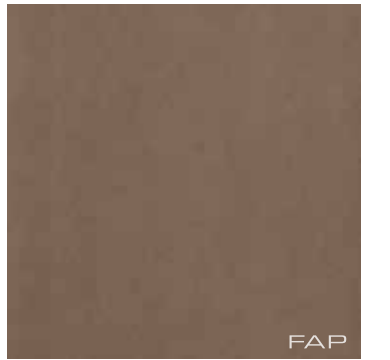

**Base Terra**  
TonosuTono 16 TABACCO



fJRN  
MQ 203 < PL  
MQ 180 > PL 1



fJN2  
MQ 144 < PL  
MQ 130 > PL 2



fJTX  
MQ 205 < PL  
MQ 184 > PL 3

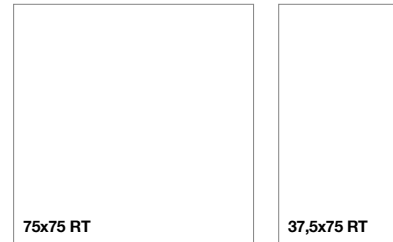

fJMO  
MQ 185 < PL  
MQ 161 > PL 4

fJRV  
MQ 158 < PL  
MQ 143 > PL 5

**OUT** R 11 B (A+B)



fJO5  
MQ 196 < PL  
MQ 171 > PL 4

fJVV  
MQ 167 < PL  
MQ 149 > PL 5

**PAVIMENTI**  
FLOOR TILES - SOLS - PAVIMENTOS  
BODENFLIESEN - НАПОЛЬНОЕ ПОКРЫТИЕ

**GRES PORCELLANATO**  
PORCELAIN - GRÉS CERÁME - GRES PORCELÁNICO  
FEINSTEINZEUG - КЕРАМОГРАНИТ

**60x60** 24"x24"  
**60x120** 24"x48"  
**20x120** 8"x48"  
**75x75** 30"x30"  
**37,5x75** 15"x30"

**RT** **SPESORE 10 mm**  
THICKNESS - ÉPAISSEUR - ESPESOR  
СТАРКЕ - ТОЛЩИНА

**VSHADE**  
0

**RT / rettificato** rectified - rectifié - rectificado - begradigt - ректифицированная



**fJR8 Base Maiolica Bordo Inserto 75x75 RT**  
TonosuTono 10 GRIGIO  
PZ 238



**fJR7 Base Maiolica Angolo Inserto 75x75 RT**  
TonosuTono 10 GRIGIO  
PZ 245



**fJR9 Base Maiolica Centro Inserto 75x75 RT**  
TonosuTono 10 GRIGIO  
PZ 241



**fJR6 Base Delave Fango Inserto Mix 3 75x225 RT**  
TonosuTono 10 GRIGIO  
MIX 266

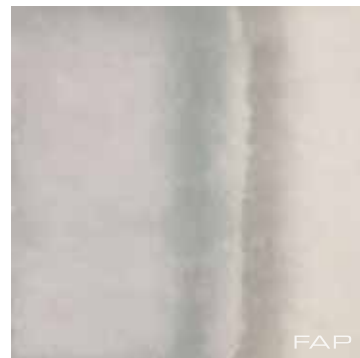

**fJXE Base Delave Fango Inserto Mix 3 60x180 RT**  
TonosuTono 10 GRIGIO  
MIX 262

## MOSAICO



**fJT5 Base Fango Macrosaico\* 30x30**  
TonosuTono 10 GRIGIO  
PZ 21



**fJT9 Base Sabbia Macrosaico\* 30x30**  
TonosuTono 02 GESSO  
PZ 21



**fJT6 Base Lava Macrosaico\* 30x30**  
TonosuTono 11 ANTRACITE  
PZ 21



**fJT7 Base Pietra Macrosaico\* 30x30**  
TonosuTono 10 GRIGIO  
PZ 21



**fJT8 Base Quarzo Macrosaico\* 30x30**  
TonosuTono 01 BIANCO  
PZ 21



**fJUA Base Terra Macrosaico\*\* 30x30**  
TonosuTono 16 TABACCO  
PZ 21



**fJRX Base Fango Mosaico\*\* 30x30**  
TonosuTono 10 GRIGIO  
PZ 50



**fJR1 Base Sabbia Mosaico\*\* 30x30**  
TonosuTono 02 GESSO  
PZ 50



**fJRY Base Lava Mosaico\*\* 30x30**  
TonosuTono 11 ANTRACITE  
PZ 50



**fJRZ Base Pietra Mosaico\*\* 30x30**  
TonosuTono 10 GRIGIO  
PZ 50

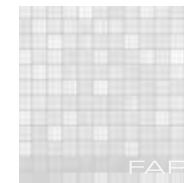

**fJR0 Base Quarzo Mosaico\*\* 30x30**  
TonosuTono 01 BIANCO  
PZ 50



**fJR2 Base Terra Mosaico\*\* 30x30**  
TonosuTono 16 TABACCO  
PZ 50



5 x 5 cm



2,3 x 2,3 cm



**fJR3 Base Lava Wall 3D 30x60**  
TonosuTono 11 ANTRACITE  
PZ 128



**fJR4 Base Quarzo Wall 3D 30x60**  
TonosuTono 01 BIANCO  
PZ 128



**fJR5 Base Sabbia Wall 3D 30x60**  
TonosuTono 02 GESSO  
PZ 128



**fJSA Base Shape Grigi Inserto Mix 3 30x90**  
MIX 135



**fJSB Base Shape Terre Inserto Mix 3 30x90**  
MIX 135

PAVIMENTI  
FLOOR TILES - SOLS - PAVIMENTOS  
BODENFLIESEN - НАПОЛЬНОЕ ПОКРЫТИЕ

GRES PORCELLANATO  
PORCELAIN - GRES CERAME - GRES PORCELANICO  
FEINSTEINZEUG - КЕРАМОГРАНИТ

60x60 60x120 20x120 75x75 37,5x75  
24"x24" 24"x48" 8"x8" 30"x30" 15"x30"

RT | SPESSORE 10 mm  
THICKNESS - EPaisseur - ESPESOR  
STARKE - ТОЛЩИНА

VSHADE  
0

RT / rettificato rectified - rectifie - rectificado - begradigt - ректифицированная

## Pezzi Speciali IN

Disponibili in tutti i colori. - Available in all colours. - Existent dans tous les coloris. - Erhältlich in allen Farben. - Disponibles en todos los colores. - В продаже есть все цвета.

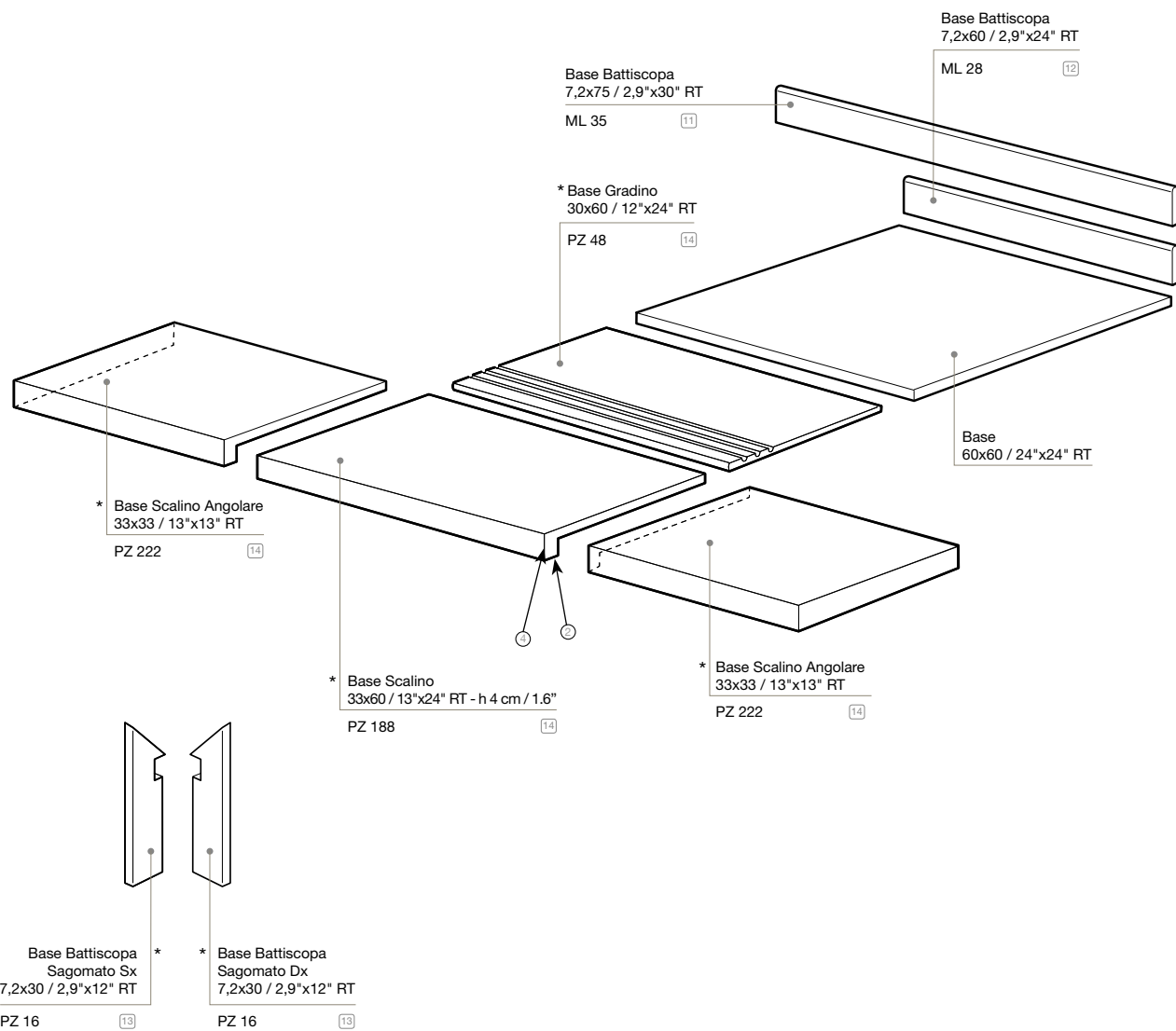

## Pezzi Speciali OUT

Disponibili in tutti i colori. - Available in all colours. - Existent dans tous les coloris. - Erhältlich in allen Farben. - Disponibles en todos los colores. - В продаже есть все цвета.

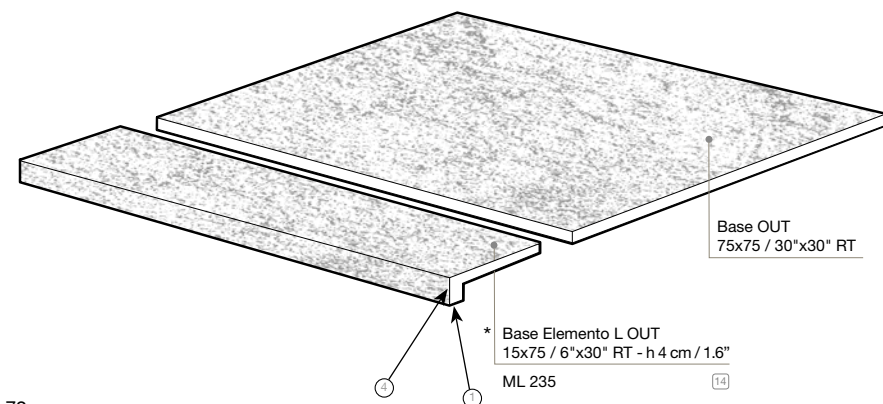

\* Disponibile su ordinazione.  
Available on demand.  
Disponible sur commande.  
Erhältlich auf Bestellung.  
Disponible a pedido.  
Изготовление на заказ.



	Unità di vendita Sales unit	MQ./Box	PZ./Box	Kg/Box	Box/PL
1	1 Box	1,44	2	36,65	15
2	1 Box	1,08	3	24,82	40
3	1 Box	0,72	3	18,73	30
4	1 Box	1,125	2	25,95	42
5	1 Box	1,125	4	26,34	48
6	1 Box	-	1	-	-
7	1 Box	-	1 Mix = 3 Box	-	-
8	1 Box	0,540	6	-	84
9	1 Box	-	2	10,90	-
10	1 Box	-	1 Mix	-	-
11	1 Box	ML 3,75	5	6,02	-
12	1 Box	ML 4,80	8	6,70	-
13	1 Box	-	8	3,55	-
14	1 Box	-	2	-	-



### FAP È MADE IN ITALY

Tutte le piastrelle Fap ceramiche sono prodotte in Italia. Chi acquista ceramiche Fap ha la sicurezza che esse siano prodotte con tecnologie che rispettano l'ambiente, utilizzando materie prime eccellenti e sicure, garantendo le migliori condizioni di lavoro possibile.

### FAP IS MADE IN ITALY

All Fap ceramiche tiles are produced in Italy. Anyone purchasing Fap ceramiche can be sure that they are produced using technologies that respect the environment, using safe, excellent raw materials, guaranteeing the best possible working conditions.

### FAP EST MADE IN ITALY

Toute la production de carreaux Fap ceramiche est réalisée en Italie. Acheter un produit Fap c'est avoir la certitude d'une technologie qui respecte l'environnement, de matières premières nobles et sûres et d'une attention particulière aux conditions de travail.

### FAP IST IN ITALIEN HERGESTELLT

Alle Fliesen von Fap ceramiche werden in Italien erzeugt. Durch den Kauf von Keramikprodukten von Fap erhält man die Sicherheit, dass sie mit umweltfreundlichen Technologien unter Einsatz von ausgezeichneten, sicheren Rohstoffen produziert wurden, wobei die bestmöglichen Arbeitsbedingungen gewährleistet werden.

### FAP - ЭТО MADE IN ITALY

Вся керамическая плитка от компании Fap ceramiche производится в Италии. Тот, кто выбирает плитку Fap, может быть уверен, что при её изготовлении применяются природосберегающие технологии и используется высококачественное и надежное сырьё при обеспечении наилучших условий труда



Fap ceramiche aderisce al Codice Etico di Confindustria Ceramica, che impegna le aziende a comunicare con chiarezza l'origine dei propri prodotti. Il marchio Ceramics of Italy può essere utilizzato esclusivamente per contrassegnare i prodotti ceramici realizzati in Italia.

Fap ceramiche follows the Confindustria Ceramica Code of Ethics, which commits businesses to clearly informing of the origin of their products. The Ceramics of Italy trade mark can be used exclusively on ceramic products made in Italy.

Fap ceramiche adhère au Code d'Ethique de Confindustria Ceramica qui impose aux entreprises de communiquer clairement l'origine de ses produits. Le label Ceramics of Italy ne peut être utilisé que pour des carreaux céramique intégralement fabriqués en Italie.

Fap ceramiche hält sich an den Ehrenkodex von Confindustria Ceramica, der die Firmen verpflichtet, den Ursprung der eigenen Produkte klar mitzuteilen. Das Markenzeichen Ceramics of Italy darf ausschließlich für die Kennzeichnung von in Italien erzeugten Keramikprodukten verwendet werden.

Компания Fap ceramiche присоединяется к Этическому Кодексу Confindustria Ceramica (Объединение предпринимателей керамической промышленности), согласно которому предприятия обязаны чётко указывать происхождение собственной продукции. Марка Ceramics of Italy может быть использована исключительно на товарах, произведенных в Италии.



### FAP È ECO DESIGN

Ecolabel è il marchio di qualità ecologica della Comunità Europea, rilasciato esclusivamente ai prodotti con ridotto impatto ambientale. Ecolabel valuta l'intero ciclo di vita del prodotto: estrazione delle materie prime, processo produttivo, distribuzione, utilizzo e smaltimento. Tutti i prodotti Fap ceramiche rispettano i requisiti Ecolabel.

### FAP IS ECO DESIGN

Ecolabel is the European Community green quality brand, issued exclusively to products with reduced environmental impact. Ecolabel assesses the whole product life cycle: extraction of raw materials, production process, distribution, use and disposal. All Fap ceramiche products comply with Ecolabel requirements.

### FAP EST ÉCO-DESIGN

Ecolabel est le label écologique des pays de l'Union Européenne attribué aux produits dont l'impact sur l'environnement est limité. Ecolabel exige un impact réduit pendant tout le cycle de vie : extraction des matières premières, procédé de production, distribution, utilisation et élimination. Tous les produits Fap ceramiche respectent les critères Ecolabel.

### FAP IST ÖKO-DESIGN

Ecolabel ist ein Umweltgütesiegel der Europäischen Union, das ausschließlich Produkten mit geringen Auswirkungen auf die Umwelt verliehen wird. Das Ecolabel beurteilt den gesamten Lebenszyklus des Produkts, von der Gewinnung der Rohstoffe über den Produktionsprozess, den Vertrieb und Einsatz bis hin zur Entsorgung. Alle Produkte von Fap ceramiche erfüllen die Anforderungen des Ecolabels.

### FAP – ЭТО ЭКОДИЗАЙН

Марка Ecolabel применяется в Европейском Сообществе для обозначения экологически чистой продукции, при изготовлении которой было сокращено общее воздействие на окружающую среду. Ecolabel учитывает полный жизненный цикл изделия: добыча сырья, производственный процесс, сбыт, использование и обработка отходов. Вся продукция Fap ceramiche соответствует требованиям Ecolabel.



Lo standard LEED è un sistema di certificazione che indica i requisiti per costruire edifici ambientalmente sostenibili. La certificazione LEED, elaborata da U.S.Green Building Council e riconosciuta a livello internazionale, afferma che un edificio è rispettoso dell'ambiente e che costituisce un luogo salubre in cui vivere e lavorare. Il sistema si basa sull'attribuzione di punti legati ai requisiti di sostenibilità. L'utilizzo di piastrelle di ceramica può contribuire ad ottenere crediti LEED.

The LEED standard is a certification system indicating the requirements for the construction of environmentally sustainable buildings. The internationally acknowledged LEED certification, drawn up by the U.S.Green Building Council, states that a building respects the environment and is a healthy place to live and work in. The system is based on the allocation of points for a series of sustainability requirements. The use of ceramic tiles can help to obtain LEED credits.

Le LEED est un système de certification définissant des critères qui régissent la construction de bâtiments à haute qualité environnementale. Élaboré par l'U.S.Green Building Council et internationalement reconnu, le certification LEED est délivrée aux bâtiments respectueux de l'environnement et constituant un lieu salubre dans lequel vivre et travailler. L'obtention de la certification repose sur un système de points de crédit attribués selon des critères d'évaluation de la durabilité de la construction. L'utilisation de carreaux céramique peut contribuer à obtenir des points de crédit LEED.

Der LEED-Standard ist ein Zertifizierungssystem, das die Anforderungen für die Errichtung von umweltverträglichen Gebäuden vorgibt. Die vom U.S.Green Building Council erarbeitete und international anerkannte LEED-Zertifizierung erklärt, dass ein Gebäude umweltfreundlich ist und einen gesunden Arbeits- und Wohnraum darstellt. Das System beruht auf der Vergabe von Punkten auf Grundlage der Umweltverträglichkeitsanforderungen. Die Verwendung von Keramikfliesen kann zur Vergabe von LEED-Punkten beitragen.

Стандарт LEED – это система сертификации, включающая требования, предъявляемые к зелёному строительству. Получивший международное признание сертификат LEED был разработан организацией U.S.Green Building Council. Он свидетельствует о том, что здание было построено без нанесения вреда окружающей среде и является благоприятным местом для жизни и работы. Система основана на присуждении зачетных баллов в зависимости от степени соответствия требованиям экологически чистого строительства. Использование керамической плитки может способствовать получению баллов LEED.

### L'UTILIZZO DI PIASTRELLE DI CERAMICA PUÒ CONTRIBUIRE AD OTTENERE I SEGUENTI CREDITI LEED:

**Heat island effect SS 7.1** può contribuire ad ottenere 1 credito LEED. Ha lo scopo di limitare l'effetto isola di calore, per ridurre al minimo l'impatto sul microclima e l'habitat. L'utilizzo dei colori Fango, Pietra, Quarzo e Sabbia della collezione Base può contribuire ad ottenere 1 credito LEED.

**Innovation in design ID 1.1-1.4** può contribuire ad ottenere da 1 a 4 crediti LEED. Premia le performance che rappresentano risultati innovativi e migliorativi per il green building, ad esempio l'utilizzo di prodotti certificati Ecolabel. L'utilizzo delle piastrelle Fap (oltre il 90% sono certificate Ecolabel) può contribuire ad ottenere da 1 a 4 crediti LEED.

**Emission of voc EQ 4.2** può contribuire ad ottenere 1 credito LEED. L'utilizzo di materiali che non emettono alcuna sostanza organica come le piastrelle Fap può contribuire ad ottenere 1 credito LEED.

**Recycled content MR 4.1** può contribuire ad ottenere 1 credito LEED. Gli articoli in pasta bianca della collezione Base contengono più del 20% di materiale riciclato pre-consumer e può contribuire ad ottenere 1 credito LEED.

### THE USE OF CERAMIC TILES CAN HELP TO OBTAIN THE FOLLOWING LEED CREDITS:

**Heat island effect SS 7.1** can help to obtain 1 LEED credit. It aims to limit the heat island effect in order to reduce impact on micro-climates and habitats to a minimum. Using the colours Fango, Pietra, Quarzo and Sabbia in the Base collection can help you qualify for 1 LEED credit.

**Innovation in design ID 1.1-1.4** can help to obtain between 1 and 4 LEED credits. Rewarding performances that represent innovative results that help to improve green building, for example the use of Ecolabel certified products. The use of Fap tiles (more than 90% are Ecolabel certified) can help to obtain between 1 and 4 LEED credits.

**Emission of voc EQ 4.2** can help to obtain 1 LEED credit. The use of materials with low emissions of volatile organic substances like Fap tiles can help to obtain 1 LEED credit.

**Recycled content MR 4.1** can help to obtain 1 LEED credit. The white body items in the Base collection contain more than 20% pre-consumer recycled material and can help you qualify for 1 LEED credit.

### L'UTILISATION DE CARREAUX CÉRAMIQUE PEUT CONTRIBUER À L'OBTENTION DES CRÉDITS LEED SUIVANTS :

**Heat island effect SS 7.1**, a le but de limiter l'effet îlot de chaleur afin ne pas affecter le microclimat et l'habitat environnant et peut contribuer à l'obtention d'1 point de crédit LEED. L'utilisation des couleurs Fango, Pietra, Quarzo et Sabbia contribue à l'obtention d'1 point de crédit LEED.

**Innovation in design ID 1.1-1.4**, peut contribuer à l'obtention d'1 à 4 points de crédit LEED ; elle récompense les initiatives représentant des actions innovantes et susceptibles d'améliorer l'éco-construction, comme la mise en oeuvre de produits certifiés Ecolabel. L'utilisation des produits Fap (dont plus de 90 % sont certifiés Ecolabel) peut contribuer de 1 à 4 points de crédit LEED.

**Emission of voc EQ 4.2** peut contribuer à obtenir 1 point de crédit LEED. L'utilisation de matériaux contenant un faible taux de COV (composés volatils) comme les carreaux Fap peut contribuer à l'obtention d'1 point de crédit LEED.

**Contenu MR 4.1** peut contribuer à l'obtention d'1 point de crédit LEED. L'utilisation de matériaux contenant plus de 20 % de matériau recyclé (produit en pré-consommateur pendant la fabrication) et peut contribuer à l'obtention d'1 point de crédit LEED.

### DURCH DIE VERWENDUNG VON KERAMIKFLIESEN KÖNNEN FOLGENDE LEED-PUNKTE ERZIELT WERDEN:

**Heat island effect SS 7.1** kann zur Vergabe von 1 LEED-Punkt beitragen. Sein Zweck ist, den Wärmeinseleffekt einzuschränken und die Auswirkung auf das Mikroklima und den Lebensraum zu senken. Die Verwendung der Farben Fango, Pietra, Quarzo und Sabbia kann zur Vergabe von 1 LEED-Punkt beitragen.

**Innovation in design ID 1.1-1.4** kann zur Vergabe von 1 bis 4 LEED-Punkten beitragen. Belohnt die Leistungen, die innovative Ergebnisse und Verbesserungen für das „Green Building“ darstellen, wie zum Beispiel die Verwendung von Produkten, die mit dem Ecolabel ausgezeichnet wurden. Die Verwendung von Fap-Fliesen (mehr als 90% sind mit dem Ecolabel bescheinigt) kann zur Vergabe von 1 bis 4 LEED-Punkten beitragen.

**Emission of voc EQ 4.2** kann zur Vergabe von 1 LEED-Punkt beitragen. Die Verwendung von Materialien mit niedrigen VOC-Emissionen (flüchtige organische Verbindungen) wie den Fliesen von Fap kann zur Vergabe von 1 LEED-Punkt beitragen.

**Recycled content MR 4.1** kann zur Vergabe von 1 LEED-Punkt beitragen. Der Artikel Base Lava enthält mehr als 20% an Preconsumer-Recycling-Material und kann zur Vergabe von 1 LEED-Punkt beitragen.

### Использование керамической плитки может способствовать получению следующих зачётных баллов LEED:

**Heat island effect SS 7.1** может помочь получить 1 балл по системе LEED. Его целью является ограничение «эффекта теплового острова» путём сокращения до минимума влияния на микроклимат и жилое пространство. Использование тонов Fango, Pietra, Quarzo и Sabbia может способствовать получению 1 балла LEED.

**Innovation in design ID 1.1-1.4** может способствовать получению от 1 до 4 баллов LEED. Это требование направлено на поощрение проектов, внедряющих инновационные технологии и улучшающих зелёное строительство. Например, использование изделий, сертифицированных по системе Ecolabel. Использование плитки Fap (более 90% которой сертифицированы по стандарту Ecolabel) может способствовать получению от 1 до 4 баллов по системе LEED.

**Emission of voc EQ 4.2** может способствовать получению 1 зачётного балла LEED. Использование материалов с низким уровнем выделения органических летучих соединений, таких как плитка Fap, может способствовать получению 1 балла LEED.

**Recycled content MR 4.1** может способствовать получению 1 зачётного балла LEED. Модель Base Lava содержит более 20% вторичного сырья, не дошедшего до потребителя, и может способствовать получению 1 зачётного балла LEED.



## Pavimento

### PREMESSA IMPORTANTE: PER POSA E STUCCATURA RIVOLGERSI A POSATORI PROFESSIONISTI.

#### Posa

Una corretta posa in opera, seguendo alcune semplici regole, garantirà un perfetto risultato finale:

- 1) controllare la planarità del massetto su cui posare le piastrelle da pavimento;
- 2) posare il prodotto miscelando il materiale prelevato da più scatole;
- 3) maneggiare con cura il prodotto prima e durante la posa;

#### IMPORTANTE:

I pavimenti rettificati di Fap devono essere posati con una fuga di 2-3 mm. Per la posa in esterno si consiglia una fuga di 3 mm. Per pavimenti posati a correre, sfasatura massima di 30 cm fra le doghe.

#### Stuccatura

Utilizzare gli stucchi coordinati TonosuTono.

#### Pulizia

Le regole per la pulizia a cura del posatore devono essere applicate quando vengono utilizzati stucchi cementizi (TonosuTono o altri). Quando si usano stucchi epossidici, ci si deve attenere alle indicazioni dei produttori.

#### Pulizia a cura del posatore.

- 1 **Prima pulizia:** quando, dopo 10-20 minuti dalla stuccatura **TonosuTono** perde plasticità e diventa opaco si proceda alla rimozione dell'eccesso di sigillante con una spugna umida e pulita. Si deve poi effettuare una pulizia a secco con un panno asciutto o con un feltro.
- 2 **Pulizia finale:** dopo 36/48 ore sia piastrelle che fughe hanno completato la loro stagionatura, si deve procedere al lavaggio della superficie con un acido ad azione tamponata. Si deve poi risciacquare con abbondante acqua pulita, da rimuovere con una aspira-liquidi.

**IMPORTANTISSIMO:** è fondamentale che la pulizia a cura del posatore sia effettuata a regola d'arte affinché il pavimento risulti di facile manutenzione. La cura con la quale si eseguono la prima pulizia e la pulizia finale (in particolare l'asportazione totale degli stucchi residui) influenzeranno la pulibilità del pavimento. Tale procedura è prevista dai migliori produttori di stuccature per fughe e collanti, per tutti i pavimenti in gres porcellanato. Non rispettare queste raccomandazioni, o utilizzare acqua non perfettamente pulita, può determinare il fissaggio di una patina di stucco o di polvere di cantiere estremamente assorbente, non perfettamente visibile ad occhio nudo, che cattura la polvere esistente nell'ambiente e può rendere il pavimento perennemente sporco. In questo caso Fap ceramiche declina ogni responsabilità.

#### Pulizia ordinaria.

- 3 **Frequenza:** come d'abitudine.  
**Avvertenze:**

a] utilizzare strumenti per la pulizia perfettamente puliti; b] sciacquare sempre il pavimento; c] non calpestare il pavimento bagnato; d] per lavaggi frequenti può essere utilizzata semplicemente acqua pulita o prodotti detergenti specifici per rimuovere sporco e macchie purché non siano ceranti, filmanti o pellicolanti. Sconsigliamo l'utilizzo di prodotti con l'indicazione "non occorre il risciacquo".

#### Pulizia a cura del posatore.

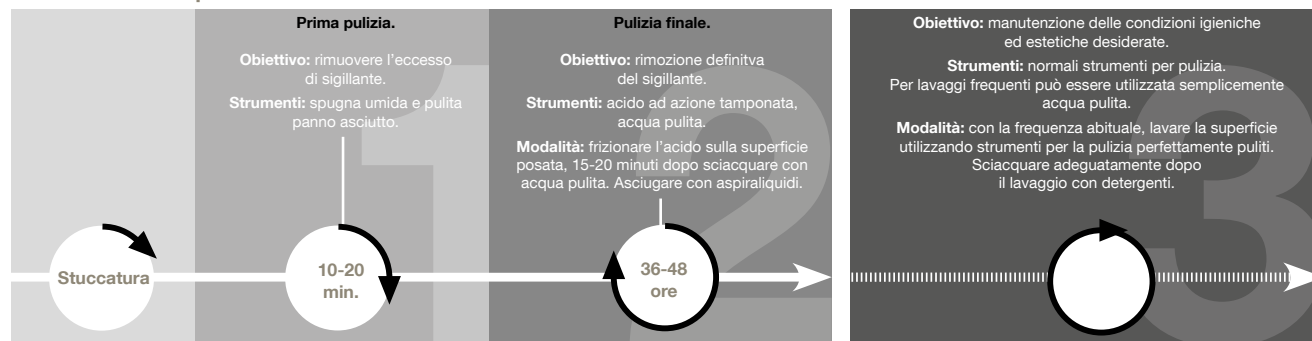

## Pavimento OUT

#### Stuccatura

Utilizzare stucchi cementizi per fughe migliorate (CLASSE CG2 secondo EN 13888) senza l'aggiunta di alcun additivo. Si sconsiglia inoltre l'utilizzo di malte a base di resine reattive (CLASSE RG secondo EN 13888).

#### Pulizia

Operazioni fondamentali e necessarie al fine di evitare una manutenzione ordinaria troppo onerosa.

#### Pulizia a cura del posatore.

- 1) **Premessa:** togliere l'eccesso di stucco dalla superficie, muovendo la spatola diagonalmente alle fughe, a impasto ancora fresco.
- 2) **Prima pulizia:** quando dopo 10-20 minuti dalla stuccatura lo stucco perde elasticità e diventa opaco, si proceda alla rimozione dell'eccesso di sigillante con una spugna di cellulosa dura umida e pulita. Lavorare in diagonale rispetto alle fughe. Rispettare questi tempi in quanto le fughe potrebbero essere parzialmente se le pulite troppo presto. Se la stuccatura dovesse essere già indurita, è necessario utilizzare una spugna abrasiva in scotch-brite in acqua pulita.
- 3) **Pulizia finale:** dopo 36-48 ore le fughe hanno completato la loro stagionatura, si deve procedere al lavaggio della superficie con un acido tamponato attenendosi semplicemente ai consigli di seguito riportati.

Utilizzare una soluzione acido-solvente ad azione tamponata, tipo FapClean 1, diluita al 50% in acqua possibilmente calda. Evitare assolutamente l'uso di acidi da ferramenta diluiti (per il loro rilascio di fumi nocivi e per la loro azione "bruciante" nei confronti dei giunti).

- a] Bagnare il rivestimento affinché lo stucco cementizio venga protetto da una eventuale azione corrosiva della soluzione acida diluita. b] Distribuire uniformemente la soluzione acida diluita utilizzando una spugna commerciale scotch-brite. c] Lasciare agire per qualche minuto, in funzione dello sporco. d] Intervenire energicamente con spazzola con setole in nylon o similari. e] Raccogliere il residuo con stracci asciutti e puliti. f] Risciacquare abbondantemente con acqua calda pulita, ripetendo l'operazione anche più volte sino alla eliminazione di qualsiasi alonatura o residuo negli spazi. g] Qualora rimanessero zone non perfettamente pulite, ripetere il lavaggio acido con FapClean 1 puro.

## Floor tiles

### IMPORTANT NOTE: TILES SHOULD BE LAID AND GROUTED ONLY BY PROFESSIONAL TILE LAYERS.

#### Tiling

Follow the simple rules below to guarantee perfect tiling results:

- 1) Check the floor slab is flat where the tiles are to be fitted;
- 2) Mix the tiles during tiling by taking them from several boxes
- 3) Handle the tiles with care before and during tiling.

#### IMPORTANT:

Fap rectified floor tiles must be laid with a 2-3 mm gap between them. For the laying outdoors we recommend a gap of 3 mm. For floors with a lengthwise tiling layout, maximum 30 cm offset between panels.

#### Grouting

Use TonosuTono coordinating grouts.

#### Cleaning

When cement-based grouts are used (TonosuTono etc), the tiler should follow the instructions for cleaning. Follow the manufacturer's instructions if epoxy grouts are used.

#### Cleaning to be performed by the tile layer:

- 1 **Initial cleaning:** about 10-20 minutes after grouting **TonosuTono** will lose its plasticity and become opaque: any excess sealant should then be removed using a clean, damp sponge. The tiles must then be wiped clean using a dry cloth or felt.
- 2 **Final cleaning:** after 36/48 hours both the tiles and the joints will have dried completely: the surface must then be washed using a buffered acid solution. The tiles must then be rinsed using plenty of clean water, which must then be removed using a liquid vacuum.

**EXTREMELY IMPORTANT:** it is essential that the tile layer cleans the tiles exactly as prescribed so that the flooring will subsequently be easy to clean. The care taken with both the initial and final cleaning processes (in particular the complete removal of grout residuals) will affect the subsequent ease of maintenance of the flooring. The best manufacturers of joint-grouts and adhesives recommend this procedure for all flooring in porcelain stoneware. If these recommendations are not observed or if water is used which is not perfectly clean, it could lead to the formation of a hardly perceivable film of grout or building site dust which is extremely absorbent and captures any dust in the atmosphere and can make the floor look eternally dirty. In this case Fap ceramiche declines any responsibility.

#### Ordinary cleaning:

- 3 **Frequency:** as usual.  
**Recommendations:**

a] always use cleaning tools which are perfectly clean; b] always rinse the floor; c] do not walk on the floor when wet; d] clean water without detergent may be used for frequent washing or specific detergents to remove dirt of stains that are not waxen or filmy. We advise not to use detergents with the indication "it is not necessary to rinse after use".

#### Cleaning to be carried out by the tile layer.

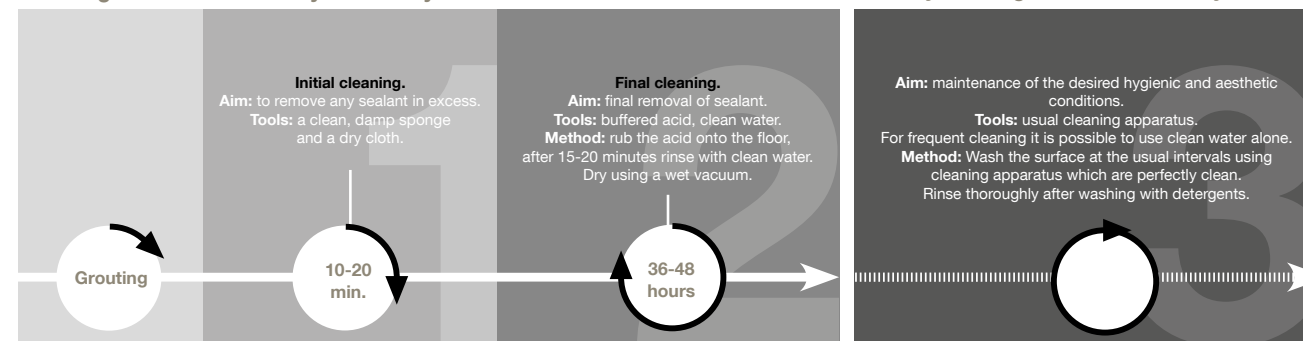

## Floor tiles OUT

#### Grouting

Use cement-based grouts for improved joints (CLASSE CG2 according to EN 13888) without additives of any kind. Reactive resin based mortars should not be used (CLASSE RG according to EN 13888).

#### Cleaning

Essential operations required to ensure ordinary maintenance is kept reasonably simple.

#### Cleaning to be performed by the tile layer:

- 1) **NB:** first remove excess grout from the surface, moving a spatula diagonally across the joints before the grout has dried hard.
- 2) **Initial cleaning:** 10-20 minutes after grouting, when the grout is no longer elastic and has become opaque, remove excess sealant using a clean, damp hard sponge. Do not carry out this cleaning operation any earlier, since this could partially empty the material from the joints. Should the grout have already hardened use a Scotch-Brite® abrasive sponge dampened with clean water.
- 3) **Final cleaning:** after 36-48 hours, when the joints have set properly, the surface must be washed with buffered acid; simply follow the recommendations below. Use a buffered acid-solvent solution such as FapClean 1, diluted 50-50 in preferably warm water. Diluted hardware store acids **MUST NOT** be used (because they release harmful fumes and can "burn" into the joints).

Protect the surrounding surface so that the cement-based grout is protected from any corrosive action of the diluted acid solution. b] Distribute the diluted acid solution only using a Scotch-Brite® sponge. c] Leave to go to work for a few minutes, depending on how much dirt there is. d] Brush vigorously with a brush of nylon or similar. e] Use dry, clean cloths to wipe up the residue. f] Rinse thoroughly with plenty of clean, warm water, as often as required to remove any dirt or residue in the gaps. g] If there are still areas not perfectly clean, repeat the acid wash using undiluted FapClean 1.





## Revêtement de sol

**IMPORTANT : POUR LA POSE COMME POUR LE JOINTOIEMENT, FAIRE APPEL À DES PROFESSIONNELS.**

### Pose

Une pose bien faite, dans le respect des règles de l'art, est la garantie d'un résultat parfait:

- 1) contrôler la planéité de la chape sur laquelle les carreaux de sol seront posés;
- 2) poser le produit en prélevant les carreaux de plusieurs boîtes à la foi;
- 3) manipuler le produit avec précaution avant et pendant la pose.

### IMPORTANT:

Les revêtements de sol rectifiés Fap doivent être posés avec un joint de 2-3 mm. Pour la pose décalée, ne pas dépasser 30 cm d'espacement entre les carreaux.

### Jointoiment

Utiliser les joints coordonnés TonosuTono.

### Nettoyage

Les consignes de nettoyage (laissé au soin du carreleur) doivent être suivies lorsque sont utilisés des ciments joints (TonosuTono ou autres). En cas d'utilisation de joints époxy, se conformer aux indications du fabricant.

### Nettoyage réalisé par le poseur:

- 1 Premier nettoyage:** lorsque, de 10 à 20 minutes après le jointoiment, **TonosuTono** perd de son élasticité et devient opaque, il faut commencer par enlever l'excédent de ciment-joint à l'aide d'une éponge humide et propre. Il faut ensuite effectuer un nettoyage à sec à l'aide d'un chiffon sec ou d'un feutre.
- 2 Nettoyage final:** au bout de 36 à 48 heures, les carreaux et les joints ont achevé leur maturation. Il faut donc procéder au lavage de la surface à l'aide d'un acide à action tamponnée. Il faut ensuite rincer avec une quantité abondante d'eau propre à enlever ensuite à l'aide d'un aspire-liquides.

**TRÈS IMPORTANT:** es fundamental que esta limpieza sea llevada a cabo correctamente por el alicatador/solador para que el pavimento pueda ser luego sometido fácilmente a las operaciones de mantenimiento. El cuidado con el que se efectúen la primera limpieza y la limpieza final (especialmente la retirada total de los materiales residuales de rejuntado) influenciarán la facilidad de limpieza del pavimento. Dicho procedimiento está previsto por los mejores fabricantes de materiales de rejuntado y adhesivos para todos los pavimentos de gres porcelánico. El incumplimiento de estas recomendaciones, o emplear agua no totalmente limpia, puede determinar la fijación de una pátina de material de rejuntado o de polvo de la obra extremadamente absorbente, no perfectamente visible a simple vista, que captura el polvo existente en el ambiente y que puede hacer que el pavimento esté siempre sucio. En este caso Fap ceramiche declina cualquier responsabilidad.

### Nettoyage ordinaire:

**3 Fréquence:** comme d'habitude.

### Avertissements:

a] utiliser des instruments pour le nettoyage parfaitement propres; b] toujours rincer le revêtement de sol; c] ne pas piétiner le revêtement de sol humide; d] pour des lavages fréquents, il est possible d'utiliser tout simplement de l'eau propre ou des nettoyeurs spécifiques pour éliminer la saleté et les taches, à condition qu'ils ne soient ni cirants ni filmogènes. Il est déconseillé d'utiliser des produits indiquant « ne nécessite pas de rinçage ».

### Nettoyage par le carreleur.

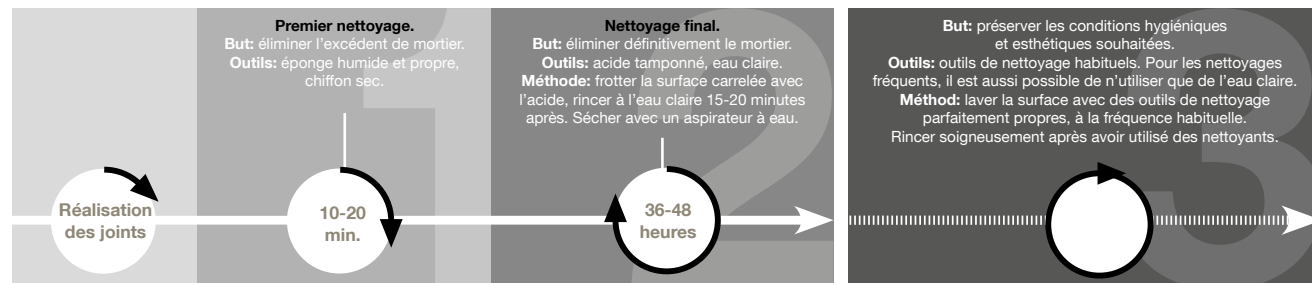

## Revêtement de sol OUT

### Jointoiment

Utiliser un mortier à base de ciment pour joints améliorés de classe CG2 (EN 13888) sans aucun additif. Il est déconseillé d'utiliser un mortier réactif pour joint. (CLASSE RG - EN 13888).

### Nettoyage

Opérations fondamentales et nécessaires afin d'éviter des frais d'entretien onéreux une fois le sol en fonction.

### Nettoyage à réaliser par le poseur.

- 1) Intervention préalable :** tant que le mortier est frais, retirer l'excédent en effectuant, à la spatule, des mouvements en diagonale par rapport aux joints.
- 2) Premier nettoyage :** quand, environ 10 à 20 minutes après les opérations de jointoiment, le mortier a perdu de son élasticité et est devenu mat, enlever l'excédent de mortier à l'aide d'une éponge en cellulose dure, humide et propre, en effectuant des mouvements en diagonale par rapport aux joints. Respecter les temps indiqués car les joints pourraient être partiellement vidés ou présenter des imperfections si le nettoyage était effectué trop tôt. Si le joint avait déjà durci, utiliser une éponge abrasive Scotch-Brite® imbibée d'eau propre.
- 3) Nettoyage final :** après 36-48 heures, les joints ont achevé leur prise et leur séchage, le nettoyage final peut alors être réalisé.

Utiliser une solution tampon acide, type FapClean 1, diluée à 50 % dans l'eau chaude de préférence. Éviter absolument l'emploi d'acides commercialisés en droguerie car même dilués ils libèrent des fumées nocives et altèrent les joints.

a] Mouiller le revêtement pour que le mortier joint soit protégé de l'éventuelle action corrosive de la solution acide diluée. b] Répartir uniformément l'acide diluée à l'aide d'une éponge abrasive type Scotch-Brite® c] Laisser agir quelques minutes, en fonction du degré de salissure. d] Brosser en diagonale avec une brosse en nylon ou similaire. e] Collecter les résidus à l'aide de chiffons secs et propres. f] Rincer à grande eau (chaude et propre). Pour des opérations plus fréquentes, jusqu'à ce que toute auréole ou résidu ait été complètement éliminé. g] Si certaines zones s'avéraient plus salies, répéter le lavage acide avec FapClean 1 pur.



## Bodenbelag

**WICHTIGE VORBEMERKUNG: WENDEN SIE SICH FÜR DIE VERLEGUNG UND VERFUGUNG STETS AN FACHHANDWERKER.**

### Verlegung

Eine korrekte bauseitige Verlegung unter Beachtung einiger einfacher Regeln garantiert ein perfektes Endergebnis:

- 1) Die Ebenflächigkeit des Estrichs, auf dem die Bodenfliesen verlegt werden, muss geprüft werden;
- 2) Beim Verlegen aus verschiedenen Kartons entnommene Fliesen mischen.
- 3) Das Produkt vor und während der Verlegung vorsichtig handhaben.

### WICHTIG:

Die geschliffenen Bodenbeläge von Fap werden mit einer Fuge von 2-3 mm verlegt. Bei der Verlegung im Außenbereich wird eine Fuge von 3 mm empfohlen. Für fortlaufend verlegte Böden beträgt die Versetzung max. 30 cm zwischen den Platten.

### Verfugung

Verwenden Sie jeweils passende Fugenmasse TonosuTono.

### Reinigung

Die Regeln für die Reinigung durch den Fliesenleger müssen angewandt werden, wenn zementhaltige Fugenmörtel verwendet werden (TonosuTono oder andere). Wenn Epoxi-Fugenmassen verwendet werden, sind die Hinweise des Herstellers einzuhalten.

### Die Reinigung erfolgt durch den Verleger:

- 1 Erste Reinigung:** wenn nach 10-20 Minuten nach der Verlegung **TonosuTono** seine Formbarkeit verliert und opak wird, wird mit der Entfernung der überschüssigen Dichtungsmasse mit Hilfe eines feuchten und sauberen Lappens begonnen. Danach muss eine Trockenreinigung mit einem trockenen Tuch oder mit Filz erfolgen.
- 2 Endreinigung:** nach 36/48 Stunden haben sowohl die Fliesen als auch die Fugen ihre Ablagerung vollendet. Nun müssen die Oberflächen mit Hilfe einer gepufferten Säure gereinigt werden. Danach muss mit viel sauberem Wasser gespült werden und dann mit einem Flüssigkeitsabsauger entfernt werden.

**SEHR WICHTIG:** es ist wichtig, dass die Reinigung durch den Fliesenleger ordnungsgemäß durchgeführt wird, damit der Fußboden leicht gewartet wird. Die Sorgfalt, mit der die erste Reinigung und die Endreinigung durchgeführt werden (insbesondere die vollständige Entfernung von Mörtelresten) beeinflusst die Pflegebarkeit des Fußbodens. Diese Prozedur wird von den besten Fugenmörtel- und Klebstoffherstellern für alle Fußböden aus Feinsteinzeug empfohlen. Werden diese Empfehlungen nicht beachtet oder wird nicht absolut reines Wasser verwendet, so kann dies zum Entstehen einer Mörtelpatina oder einer Baustellenstaubschicht, die extrem Saugfähig ist, führen, die mit bloßem Auge nicht erkennbar ist, aber im Raum vorhandenen Staub fängt und zu einem ständig schmutzigen Fußboden führt. In diesem Falle lehnt Fap ceramiche jegliche Verantwortung ab.

### Normale Reinigung:

**3 Frequenz:** wie üblich.

### Hinweise:

a] Verwenden Sie absolut saubere Reinigungsmittel; b] Waschen Sie den Fußboden immer ab; c] Nicht den nassen Fußboden betreten; d] Bei häufigem Waschen braucht man nur sauberes Wasser oder spezifische Reinigungsmittel um Schmutz oder Flecken zu entfernen, die nicht wässern oder filmförmig sind. Wir empfehlen keine Reinigungsmittel zu verwenden mit dem Hinweis „muss nicht nachgespült werden“.

### Reinigung und Pflege durch den Fliesenleger.

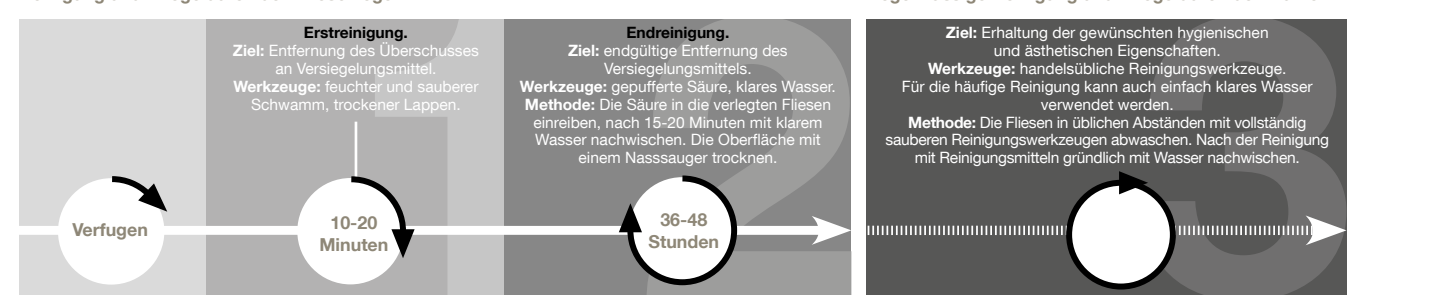

## Bodenbelag OUT

### Verfugung

Mörtel für verbesserte Fugen (KLASSE CG2 gemäß EN 13888) ohne Beigabe von Zusatzstoffen verwenden. Fernerhin empfiehlt sich der Einsatz von Reaktionsharzmörtel (KLASSE RG gemäß EN 13888).

### Reinigung

Die Reinigung ist von grundlegender Wichtigkeit, da sie eine zu stark belastende Instandhaltung vermeiden lässt.

### Die Reinigung erfolgt durch den Verleger:

- 1) Voraussetzung:** Den überschüssigen Mörtel von der Oberfläche beseitigen; dieser muss noch frisch sein und unter Verwendung einer Spachtel diagonal zu den Fugen abgeschabt werden.
- 2) Erstmögliche Reinigung:** wenn 10-20 Minuten nach dem Verfugen der Mörtel nicht mehr elastisch ist und matt wird, ist die Dichtmasse anhand eines befeuchteten, reinen und harten Zelluloseschwamms diagonal zu den Fugen abzureiben. So lange wie angegeben warten, da ein zu frühes Putzen bewirken kann, dass die Fugen leer werden. Eine hart gewordene Fugenmasse ist unter Verwendung eines mit reinem Wasser befeuchteten Scotch-Brite® Schwammes zu entfernen.
- 3) Endreinigung:** Nach 36-48 Stunden sind die Fugen ausgehärtet; an dieser Stelle ist die Oberfläche mit einem Produkt auf Basis gepuffertes Säure zu reinigen. Bei die nachstehend gegebenen Ratschläge zu beachten sind.

a] Auf Basis gepuffertes Säure Typ FapClean 1 verwenden, die in einem Verhältnis zu 50% in möglicherweise warmem Wasser aufzulösen ist. Auf Basis verdünnte Säuren für Eisenwaren verwenden (diese geben schädlichen Rauch ab und üben eine "brennende" Wirkung auf die Fugen aus). b] Auf Basis verdünnte Säuren für Eisenwaren verwenden (diese geben schädlichen Rauch ab und üben eine "brennende" Wirkung auf die Fugen aus). c] Die verdünnte Säure auf Basis gepuffertes Säure Typ FapClean 1 verwenden, die in einem Verhältnis zu 50% in möglicherweise warmem Wasser aufzulösen ist. Auf Basis verdünnte Säuren für Eisenwaren verwenden (diese geben schädlichen Rauch ab und üben eine "brennende" Wirkung auf die Fugen aus). d] Die verdünnte Säure auf Basis gepuffertes Säure Typ FapClean 1 verwenden, die in einem Verhältnis zu 50% in möglicherweise warmem Wasser aufzulösen ist. Auf Basis verdünnte Säuren für Eisenwaren verwenden (diese geben schädlichen Rauch ab und üben eine "brennende" Wirkung auf die Fugen aus). e] Die verdünnte Säure auf Basis gepuffertes Säure Typ FapClean 1 verwenden, die in einem Verhältnis zu 50% in möglicherweise warmem Wasser aufzulösen ist. Auf Basis verdünnte Säuren für Eisenwaren verwenden (diese geben schädlichen Rauch ab und üben eine "brennende" Wirkung auf die Fugen aus). f] Die verdünnte Säure auf Basis gepuffertes Säure Typ FapClean 1 verwenden, die in einem Verhältnis zu 50% in möglicherweise warmem Wasser aufzulösen ist. Auf Basis verdünnte Säuren für Eisenwaren verwenden (diese geben schädlichen Rauch ab und üben eine "brennende" Wirkung auf die Fugen aus). g] Die verdünnte Säure auf Basis gepuffertes Säure Typ FapClean 1 verwenden, die in einem Verhältnis zu 50% in möglicherweise warmem Wasser aufzulösen ist. Auf Basis verdünnte Säuren für Eisenwaren verwenden (diese geben schädlichen Rauch ab und üben eine "brennende" Wirkung auf die Fugen aus).

# Información útil

## Pavimento

### PREMISA IMPORTANTE: DIRÍJANSE A PROFESIONALES DEL SECTOR PARA LAS OPERACIONES DE COLOCACIÓN Y REJUNTADO.

#### Colocación

Una colocación en obra correcta, siguiendo algunas reglas sencillas, garantizará un resultado final perfecto:

- 1) controlar la planitud de la placa sobre la que colocar las baldosas;
- 2) colocar el producto mezclando el material extraído de varias cajas;
- 3) manejar el producto con cuidado antes y durante la colocación.

#### IMPORTANTE:

Los pavimentos rectificadores de Fap deberán colocarse con una junta de 2-3 mm. Para la colocación al exterior se recomienda una junta de 3 mm. Para pavimentos con colocación recta, diferencia máxima de 30 cm entre las planchas.

#### Rejuntado

Utilizar los materiales de relleno coordinados TonosuTono.

#### Limpieza

Las reglas para la limpieza llevada a cabo por el solador deberán aplicarse cuando se utilicen materiales de relleno cementosos (TonosuTono u otros). Cuando se utilicen materiales de relleno epoxi, deberán seguirse las indicaciones de los fabricantes.)

#### Limpieza a cargo del alicatador/solador:

**1 Primera limpieza:** después de 10-20 minutos del rejuntado, cuando **TonosuTono** pierde plasticidad y se vuelve opaco, quitar el exceso del sellante con una esponja húmeda y limpia. Efectuar luego una limpieza en seco con un paño seco o con un fieltro.

**2 Limpieza final:** pasadas 36/48 horas, tanto los azulejos como las juntas habrán terminado de secarse y deberá procederse al fregado de la superficie con un ácido de acción tamponada. Aclarar luego con abundante agua limpia, que se retirará con una aspiradora de líquidos.

**IMPORTANTÍSIMO:** es fundamental que esta limpieza sea llevada a cabo correctamente por el alicatador/solador para que el pavimento pueda ser luego sometido fácilmente a las operaciones de mantenimiento. El cuidado con el que se efectúen la primera limpieza y la limpieza final (especialmente la retirada total de los materiales residuales de rejuntado) influenciarán la facilidad de limpieza del pavimento. Dicho procedimiento está previsto por los mejores fabricantes de materiales de rejuntado y adhesivos para todos los pavimentos de gres porcelánico. El incumplimiento de estas recomendaciones, o emplear agua no totalmente limpia, puede determinar la fijación de una pátina de material de rejuntado o de polvo de la obra extremadamente absorbente, no perfectamente visible a simple vista, que captura el polvo existente en el ambiente y que puede hacer que el pavimento esté siempre sucio. En este caso Fap ceramiche declina cualquier responsabilidad.

#### Pulizia ordinaria.

**3 Frecuencia:** la habitual.

#### Advertencias:

a] utilizar herramientas para la limpieza totalmente limpias; b] aclarar siempre el pavimento; c] no pisar el pavimento mojado;

d] para efectuar lavados frecuentes podrá utilizarse simplemente agua limpia o detergentes específicos para quitar la suciedad o las manchas que no sean de cera o películas. Desaconsejamos utilizar productos con la indicación “no necesita enjuague”.

#### Limpieza a cargo del colocador.

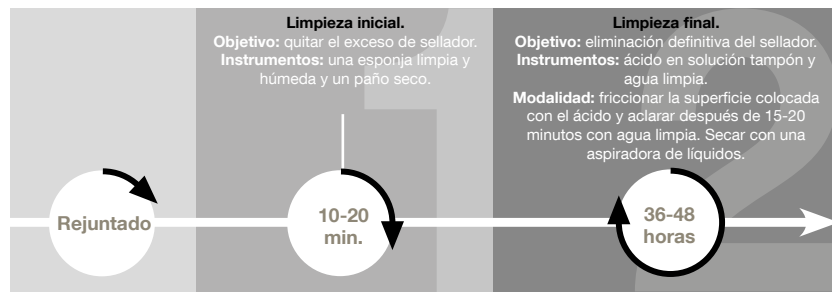

#### Limpieza ordinaria a cargo del usuario.

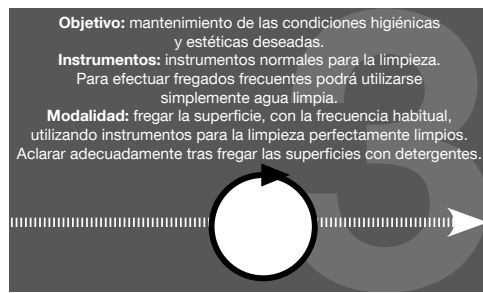

## Pavimento OUT

#### Rejuntado

Utilice materiales de rejuntado a base de cemento para juntas mejores (CLASE CG2 según EN 13888) sin adición de ningún aditivo. También se recomienda utilizar morteros a base de resinas reactivas (CLASE RG según EN 13888).

#### Limpieza

Operaciones fundamentales y necesarias a fin de evitar un mantenimiento ordinario muy costoso.

#### Limpieza a cargo del alicatador/solador:

**1) Introducción:** quite el exceso de material de rejuntado de la superficie, moviendo la espátula en dirección diagonal respecto de las juntas, con la mezcla aún fresca.

**2) Primera limpieza:** después de transcurridos 10-20 minutos del rejuntado, cuando el material de rejuntado pierde elasticidad y se pone opaco, quitar el exceso de sellador con una esponja dura humedecida y limpia. Trabaje en dirección diagonal respecto de las juntas. Respete el tiempo indicado. Si el material de rejuntado ya se hubiera endurecido, hay que utilizar una esponja abrasiva tipo Scotch-Brite® humedecida con agua limpia.

**3) Limpieza final:** transcurridas 36-48 horas las juntas han fraguado por completo y se debe lavar la superficie con un ácido taponado, respetando las instrucciones de uso y los consejos.

Utilice una solución ácido-solvente taponada, tipo FapClean 1, diluida al 50% en agua, preferentemente caliente. Evite en absoluto el uso de ácidos fuertes en ferretería diluidos (por la emisión de humo nocivo y por su acción que “quema” las juntas).

**a]** Moje el revestimiento para que el material de rejuntado a base de cemento quede protegido de la acción corrosiva de la solución ácida diluida. **b]** Limpie uniformemente la solución ácida diluida utilizando una esponja tipo Scotch-Brite®. **c]** Deje actuar durante algunos minutos, en función de la temperatura y el grado de suciedad. **d]** Pase enérgicamente un cepillo de cerdas de nylon o similares. **e]** Recoja los restos con trapos secos y limpios. **f]** Aclare con abundante agua caliente limpia, reiterando la operación varias veces hasta eliminar por completo cualquier marca o resto en los intersticios. **g]** En caso de que que no se limpiaron perfectamente, repita el lavado ácido con FapClean 1 puro.

# Полезная информация

## НАПОЛЬНОЕ ПОКРЫТИЕ

### ВАЖНОЕ ЗАМЕЧАНИЕ: ДЛЯ УКЛАДКИ И ЗАТИРКИ ШВОВ СЛЕДУЕТ ОБРАЩАТЬСЯ К ПРОФЕССИОНАЛЬНЫМ ПЛИТОЧНИКАМ.

#### Укладка

Правильная укладка с соблюдением некоторых простых правил обеспечит хороший конечный результат:

- 1) проконтролировать ровность стяжки, на которую будет укладываться напольная плитка;
- 2) при укладке следует использовать плитки из разных коробок;
- 3) аккуратно обращаться с плиткой до укладки и в процессе работы.

#### ВАЖНО:

Ректифицированную напольную плитку Fap необходимо укладывать со швом 2-3 мм. Для укладки плитки на улице рекомендуемая ширина шва – 3мм. Для полов при укладке со смещением, максимальное смещение между досками должно быть не более 30 см.

#### Затирка швов

Применять затирку одного цвета с плиткой, TonosuTono.

#### Уборка

Укладчик плитки должен соблюдать соответствующие правила очистки в случае использования цементных затирок (TonosuTono или других). В случае использования эпоксидных затирок следует придерживаться правил, установленных производителем.

#### Очистка выполняется укладчиком:

**1 Первая очистка:** по истечении 10-20 минут после оштукатуривания **TonosuTono** теряет пластичность и становится матовым. Далее необходимо удалить излишек герметизирующего состава с помощью чистой влажной губки. Затем необходимо осуществить очистку сухой тряпкой или кусочком фетра.

**2 Конечная очистка:** через 36/48 часов как плитка, так и швы завершают свое созревание, далее необходимо приступить к очистке поверхности с применением кислоты тампонажного действия. После этого необходимо сполоснуть поверхность большим количеством чистой воды и удалить ее с помощью машины для отсасывания жидкостей.

**ОЧЕНЬ ВАЖНО:** крайне важно, чтобы очистка выполнялась укладчиком искусно и по всем правилам, чтобы за полом было легко ухаживать. Тщательность, с которой выполняется первая и конечная уборка (в особенности полное удаление остатков штукатурки) будет влиять на способность пола к очистке. Данная процедура предусматривается лучшими производителями штукатурки для швов и клеящих веществ, для всех напольных покрытий из керамогранита. Несоблюдение этих рекомендаций или использование не совсем чистой воды может спровоцировать закрепление налета из штукатурки или строительной пыли с повышенной абсорбирующей способностью, не очень видимой на глаз, которая поглощает существующую в среде пыль и пол может казаться всегда грязным. В этом случае компания Fap ceramiche снимает с себя всякую ответственность.

#### Обычная очистка:

**3 Частота:** как обычно.

#### Рекомендации:

a] Использовать абсолютно чистые инструменты для уборки; b] Всегда споласкивать пол; c] Не ходить по мокрому полу;

d] Для частой очистки можно просто использовать чистую воду или невосковые, не образующие плёнку и налёт моющие средства, предназначенные для удаления грязи и пятен. Не рекомендуется использование средств с указанием «без ополаскивания».

#### Очистка, выполняемая укладчиком.

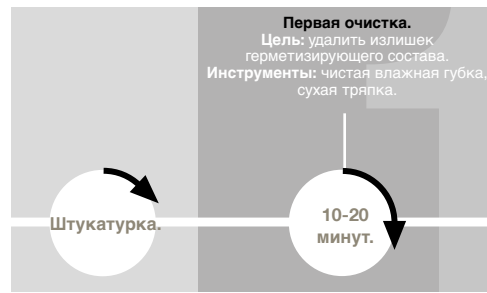

#### Обыкновенная регулярная очистка, выполняемая пользователем.



## Напольные покрытия OUT

#### Затирка швов

Использовать улучшенные цементные шовные затирки (КЛАСС CG2 в соответствии с нормой EN 13888) без дополнительных добавок. Рекомендуется также использовать растворы на основе реактивной смолы (КЛАСС RG в соответствии с нормой EN 13888).

#### Уборка

Необходимо проводить тщательную уборку во избежание проведения трудоёмкого текущего ремонта.

#### Очистка выполняется укладчиком.

**1) Предварительное замечание:** не дожидаясь затвердевания затирки, удалить её излишки, проведя шпателем по диагонали относительно швов.

**2) Первая очистка:** спустя 10-20 минут после нанесения затирка теряет эластичность и приобретает матовый оттенок. Далее необходимо удалить излишек герметизирующего состава с помощью твёрдой целлюлозной чистой влажной губки. Проводите губкой по диагонали относительно швов. Соблюдайте время выдержки во избежание возможного частичного стирания швов по причине их преждевременной полимеризации.

Если затирка уже затвердела, необходимо использовать смоченную в чистой воде абразивную губку Scotch-Brite®.

**Конечная очистка:** через 36-48 часов швы затвердевают, после чего необходимо приступить к мытью поверхности плитки с использованием кислоты тампонажного действия при соблюдении ниже приведенных рекомендаций.

Использовать кислотный растворитель тампонажного действия, например, FapClean 1, разбавленный на 50% по возможности горячей водой. Категорически запрещено использование разбавленных кислот для травления металлов (по причине вредных испарений и их «сжигающего» действия на швы).

Для того, чтобы защитить цементную затирку от возможного разъедающего воздействия разбавленного кислотного раствора, необходимо равномерно распределить разбавленный кислотный раствор при помощи губки Scotch-Brite®.

**б]** Время действия раствора зависит от степени загрязнения плитки. **в]** Быстро удалить раствор при помощи щётки с нейлоновой щетиной или её аналогом. **г]** Собрать остатки раствора сухой и чистой салфеткой. **д]** Обильно сполоснуть чистой горячей водой, повторив операцию несколько раз до тех пор, пока не будут удалены разводы или остатки затирки между швами. **е]** В случае если на поверхности останутся непромытые участки, необходимо повторить очистку при помощи неразбавленного кислотного средства FapClean 1.



## Gres Porcellanato - Standard EN 14411 (ISO 13006) Annex G Group BIa, E<sub>b</sub> ≤ 0,5%

Porcelain. / Grès cerame. / Feinsteinzeug. / Gres porcelánico. / Керамогранит.

CARATTERISTICHE TECNICHE TECHNICAL SPECIFICATIONS CARACTERISTIQUES TECHNIQUES TECHNISCHE EIGENSCHAFTEN CARACTERÍSTICAS TÉCNICAS ТЕХНИЧЕСКИЕ ХАРАКТЕРИСТИКИ		NORME STAN- DARDS NORMES NORMEN NORMAS НОРМЫ	VALORE PRESCRITTO VALUES REQUIRED VALEUR PRESCRITE NORMVORGABE VALOR PRESCRITO ЗАДАННОЕ ЗНАЧЕНИЕ EN 14411 - ISO 13006 BIa (UGL e GL)	FAP - VALORE MEDIO• AVERAGE RATING VALEUR MOYENNE DURCHSCHNITTSWERT VALOR MEDIO СРЕДНЕЕ ЗНАЧЕНИЕ BIa UGL		
				IN	OUT	
<b>DIMENSIONI</b> SIZES DIMENSIONS GRÖSSEN DIMENSIONES РАЗМЕРЫ		<b>Lunghezza e larghezza</b> Lenght and width / Dimensions des côtés / Seitenlänge / Largo y ancho / Длина и ширина	± 0,6%, max 2 mm	Conforme In accordance	Conforme In accordance	
		<b>Spessore</b> Thickness / Epaisseur / Stärke / Espesor / Толщина	± 5%, max 0,5 mm	Conforme In accordance	Conforme In accordance	
		<b>Ortogonalità</b> Wedging / Orthogonalité / Rechtwinkligkeit / Ortogonalidad / Ортогональность	ISO 10545-2 ± 0,5%, max 2 mm	Conforme In accordance	Conforme In accordance	
		<b>Rettilineità degli spigoli</b> Straightness of the edges / Equerrage des angles / Kantengeradheit / Rectilinearidad de las aristas / Прямолинейность углов	± 0,5%, max 1,5 mm	Conforme In accordance	Conforme In accordance	
		<b>Planarità</b> Flatness / Planéité / Oberflächenqualität / Planicidad / Плоскостность	± 0,5%, max 2 mm	Conforme In accordance	Conforme In accordance	
<b>STRUTTURA</b> STRUCTURE STRUCTURE STRUKTUR ESTRUCTURA СТРУКТУРА		<b>Assorbimento d'acqua - valore medio %</b> Water absorption - average value % / Absorption d'eau - valeur moyenne % / Wasseraufnahme - Durchschnittswert % / Absorción de agua - valor medio % / Водопоглощение Среднее значение %	ISO 10545-3 ≤ 0,5%	Conforme In accordance	Conforme In accordance	
		<b>Sforzo di rottura</b> Breaking strenght / Force de rupture / Bruchlast / Esfuerzo di ruptura / Усилие на излом	ISO 10545-4 S ≥ 1300 N	S ≥ 2000 N	S ≥ 2000 N	
		<b>Resistenza alla flessione</b> Bending strength / Résistance à la flexion / Biegefestigkeit / Resistencia a la flexión Прочность при изгибе	R ≥ 35 N/mm <sup>2</sup>	Conforme In accordance	Conforme In accordance	
		<b>Abrasione profonda</b> Deep abrasion / Abrasion profonde / Tiefenabrieb / Abrasión profunda / Глубокое истирание	ISO 10545-6 ≤ 175m <sup>3</sup>	≤ 140m <sup>3</sup>	≤ 140m <sup>3</sup>	
<b>SBALZI TERMICI</b> THERMAL SHOCK ECARTS DE TEMPERATURE TEMPERATURWECHSEL CHOQUES TÉRMICOS ТЕМПЕРАТУРНЫЕ ПЕРЕПАДЫ		<b>Coefficiente di dilatazione termica lineare</b> Coefficient of thermal linear expansion / Coefficient de dilatation thermique linear / Wärmeausdehnungskoeffizient / Coeficiente de dilatación termica linear / Коэффициент теплового линейного расширения	ISO 10545-8 <b>Metodo di prova disponibile / Valore dichiarato / Declared value</b> Test method available / Méthode d'essai disponible / Verfügbare Prüfmethode / Método de prueba disponible / Доступный метод испытания	≤ 7 MK <sup>-1</sup>	≤ 7 MK <sup>-1</sup>	
		<b>Resistenza agli sbalzi termici</b> Thermal shock resistance / Resistance aux variations thermiques / Temperaturwechselbeständigkeit / Resistencia a las diferencias de temperatura / Сопротивление температурным перепадам	ISO 10545-9 <b>Resistente</b> Resistant	Resistente Resistant	Resistente Resistant	
		<b>Resistenza al gelo</b> Resistance to frost / Résistance au gel / Frostbeständigkeit / Resistencia al hielo / Морозостойчивость	ISO 10545-12 <b>Resistente</b> Resistant	Resistente Resistant	Resistente Resistant	
<b>SICUREZZA</b> SAFETY SECURITÉ SICHERHEIT SEGURIDAD БЕЗОПАСНОСТЬ		<b>Coefficiente di attrito dinamico</b> Dynamic friction coefficient / Coefficient de frottement dynamique / Dynamischer Reibungskoeffizient / Coefficiente de fricción dinámica / Динамический коэффициент трения	METODO B.C.R.A. D.M. 236 06/1989 μ > 0,40	μ > 0,40	μ > 0,40	
		<b>Coefficiente di attrito statico</b> Static coefficient of friction / Coefficient de frottement statique / Statischer Reibungskoeffizient / Coefficiente de fricción estatico / Статический коэффициент трения	ASTM 1028 Slip resistant ≥ 0,60	dry ≥ 0,60 wet ≥ 0,60	dry ≥ 0,60 wet ≥ 0,60	
		<b>Classificazione antiscivolo</b> Non-slip classification / Classification antiderapant / Bewertungsgruppe trittsicherheit / Clasificación antideslizante / Классификация противоскольжения	DIN 51130 <b>In funzione dell'ambiente o della zona di lavoro.</b> According to the space or the working area / Selon le lieu concerné ou la zone de travail / Je nach Raum oder Arbeitszone / Según el ambiente o de la zona de trabajo / В зависимости от среды или рабочей зоны	R9	R 11	
	<b>Classificazione antiscivolo</b> Non-slip classification / Classification antiderapant / Bewertungsgruppe trittsicherheit / Clasificación antideslizante / Классификация противоскольжения	DIN 51097 <b>In funzione delle zone bagnate soggette a calpestio a piedi nudi.</b> According to the wet area to be stepped on barefoot / Selon le type de surface mouillée parcourue pieds nus. / Je nach Nassbereich die barfuss zu betreten sind / Según de la zona mojada que se pisa con los pies desnudos / С учётом увлажняемых зон, предназначенных для ходьбы босиком		B(A+B)		
<b>RESISTENZA CHIMICA</b> CHEMICAL RESISTANCE RESISTANCE AUX ATTAQUES CHIMIQUES CHEMIKALIENFESTIGKEIT RESISTENCIA A LOS PRODUCTOS QUÍMICOS ХИМИЧЕСКАЯ СТОЙКОСТЬ		<b>Resistenza ai prodotti chimici di uso domestico e agli additivi per piscina</b> Resistance to household chemicals and swimming pool salts / Résistance aux produits chimiques à usage domestique et aux adjuvants pour piscines / Beständigkeit gegen Haushaltschemikalien und Badewasserzusätze / Resistencia a los productos químicos de uso domestico o productos para la piscina / Сопротивляемость химическим средствам домашнего применения и добавкам для бассейна.	ISO 10545-13 UB Min.	Conforme In accordance	Conforme In accordance	
		<b>Resistenza a basse concentrazioni di acidi ed alcali</b> Resistance to low concentrations of acids and alkalis / Résistance aux acides et aux alcalis à basse concentration / Beständigkeit gegen niedrigkonzentrierte Säuren und Laugen / Resistencia a concentración baja de acidos y álcali / Сопротивляемость кислотам и щелочам низкой концентрации	ULB Min.			
		<b>Resistenza alle macchie</b> Stain resistance / Résistance aux taches / Beständigkeit gegen Fleckenbildung / Resistencia a las manchas / Стойкость к загрязнению	ISO 10545-14 5			

Gli abbinamenti fra colore della piastrella e colore dello stucco sono studiati per realizzare bagni identici a quelli rappresentati nelle immagini del catalogo. Per ottenere il miglior risultato estetico non sempre il colore della piastrella coincide con il colore dello stucco che Fap Ceramiche consiglia. Sugeriamo di stuccare gli inserti con lo stesso stucco utilizzato per il resto del bagno.

The combinations between the colour of the tile and the colour of the grout have been studied to create bathrooms identical to those portrayed in the catalogue's pictures. For the best visual result the colour of the tile should not always coincide with the colour of grout that Fap Ceramiche recommends. We suggest that you grout the inserts with the same grout used for the rest of the bathroom.

Die Kombinationen zwischen der Farbe der Fliesen und der Farbe der Fugenmasse wurden dafür studiert, Badezimmer zu gestalten, die haargenau den in den Bildern des Katalogs dargestellten entsprechen. Um das beste ästhetische Ergebnis zu erzielen, muss die Farbe der Fliesen nicht immer unbedingt mit der von Fap Ceramiche empfohlenen Fugenmassenfarbe übereinstimmen. Wir empfehlen, die Einsätze mit der für das restliche Badezimmer verwendeten Fugenmasse zu verfugen.

Les assortiments entre la couleur du carreau et la couleur du mortier sont étudiés pour réaliser des salles de bains identiques à celles représentées sur les images du catalogue. Afin d'obtenir le meilleur résultat esthétique, étant donné que la couleur du carreau ne coïncide pas toujours avec celle du mortier que Fap Ceramiche recommande, nous conseillons de mastiquer les insertions avec le même mortier utilisé pour le reste de la salle de bains.

Las combinaciones entre el color del azulejo y el color del material de rejuntado han sido estudiadas para realizar baños idénticos a los representados en las imágenes del catálogo. A fin de obtener el mejor resultado estético, el color del azulejo no siempre coincide con el color del material de rejuntado aconsejado por Fap Ceramiche. Aconsejamos rellenar las juntas de los insertos con el mismo material de rejuntado utilizado para el resto del baño.

Сочетания цвета плитки с цветом штукатурки были изучены, чтобы создать ваннне комнаты, идентичные тем, что представлены в изображениях каталога. Для получения наилучшего эстетического результата не всегда цвет плитки совпадает с цветом штукатурки, которую рекомендует компания Fap Ceramiche. Советуем оштукатуривать вставки той же штукатуркой, которая применялась для ванной.

I colori e le caratteristiche estetiche dei materiali illustrati nel presente catalogo sono da ritenersi puramente indicativi.

Colours and optical features of the materials illustrated in this catalogue are to be regarded as mere indications.

Die Farben und die ästhetischen Eigenschaften der in diesem Katalog abgebildeten Produkte sind als reine Richtwerte zu betrachten.

Les coloris et les caractéristiques esthétiques des références illustrées dans le catalogue sont donnés à titre purement indicatif.

Los colores y las características ópticas de los materiales ilustrados en este catalogo deben ser mirados como indicaciones meras.

Цвета и эстетические характеристики описанных в настоящем каталоге материалов являются только ориентировочными.

Il si riserva di apportare modifiche e/o eliminare senza preavviso i prodotti declinando ogni responsabilità per danni diretti o indiretti derivanti da eventuali modifiche.

Il se réserve le droit de modifier sans préavis les produits indiqués et décline toute responsabilité pour dommages directs ou indirects dus à éventuelles modifications.

Il se reserva la facultad de modificar los productos sin preaviso, declinando cualquier responsabilidad por daños directos o indirectos que dependan de estos cambios.

Il kann die genannten Produkten ändern ohne Voranmeldung und lehnt dabei jegliche Verantwortung für die davon abhängenden direkten oder indirekten Schäden ab.

„Fap Ceramiche“ conserva per sé il diritto di apportare modifiche e/o eliminare senza preavviso i prodotti declinando ogni responsabilità per danni diretti o indiretti derivanti da eventuali modifiche. I colori e le caratteristiche estetiche dei materiali illustrati nel presente catalogo sono da ritenersi puramente indicativi. Il si riserva di apportare modifiche e/o eliminare senza preavviso i prodotti declinando ogni responsabilità per danni diretti o indiretti derivanti da eventuali modifiche.



Fap ceramiche

È vietata la riproduzione anche parziale dell'opera in tutte le sue forme.  
Reproduction of this printed catalogue, even partially, is prohibited.





**MOSCOW  
SHOWROOM**

Via Ghiarola Nuova, 44 - 41042 Fiorano Modenese (MO) Italy  
tel. +39 0536 837511 - fax +39 0536 837532 - fax estero +39 0536 837542  
[www.fapceramiche.com](http://www.fapceramiche.com) - [info@fapceramiche.com](mailto:info@fapceramiche.com)



Hamovnichevskiy Val, 36 - Moscow Metro / Sportivnaya tel. +7 (495) 775 05 20  
[www.fapceramiche.ru](http://www.fapceramiche.ru) - [moscow@fapceramiche.com](mailto:moscow@fapceramiche.com)