



SAUNA FINLANDESE ARJA

Manuale d'uso

teuco

Gentile cliente,
grazie per aver scelto la Sauna Finlandese Arja di Teuco, dotata delle migliori tecnologie per assicurarti il meglio del comfort e delle prestazioni.

La sua nuova sauna finlandese è costruita con i migliori legnami quali Cedro, Hemlock e Faggio e vanta l'utilizzo delle tecnologie più innovative, che permettono non solo di godere di un ottimo trattamento di sauna secca, ma anche di provare l'esperienza della nuova funzione BIO-SAUNA.

SOMMARIO

LEGENDA DEI SIMBOLI

INFORMAZIONI GENERALI

AVVERTENZE GENERALI

LA TRADIZIONE DELLA SAUNA FINLANDESE

EFFETTI DELLA SAUNA

| | |
|---------------------------------------|---|
| QUANDO DEVE ESSERE SCONSIGLIATA?..... | 6 |
|---------------------------------------|---|

COME PREPARARE LA SAUNA FINLANDESE

MODALITÀ DI FUNZIONAMENTO

| | |
|------------------------|---|
| SAUNA FINLANDESE | 8 |
| BIO-SAUNA | 9 |

COME AFFRONTARE LA SAUNA

COME FARE LA DOCCIA FREDDA

ISTRUZIONI PER L'USO

| | |
|---|----|
| FUNZIONI PRINCIPALI | 11 |
| OPERAZIONI PRELIMINARI..... | 11 |
| DARE TENSIONE ALL'IMPIANTO..... | 11 |
| FUNZIONALITÀ DEL PANNELLO DI COMANDO | 12 |
| INTERFACCIA UTENTE | 12 |
| INTERFACCIA DISPLAY | 13 |
| INTERFACCIA UTENTE/NAVIGAZIONE | 14 |
| AVVIARE L'IMPIANTO..... | 15 |
| MENÙ READY | 15 |
| FUNZIONI | 16 |
| FUNZIONI IN CORSO (MENÙ ON)..... | 16 |
| VISUALIZZAZIONE E GESTIONE DELLE SCHERMATE | 17 |
| FUNZIONE ON/OFF | 18 |
| STANDBY..... | 18 |
| FUNZIONE BIO-SAUNA (SE PRESENTE) | 19 |
| BIO-SAUNA ATTIVA..... | 19 |
| BIO-SAUNA NON ATTIVA..... | 21 |
| CONFIGURAZIONE BIO-SAUNA IN MODALITÀ MANUALE..... | 21 |
| PROGRAMMAZIONE BIO-SAUNA IN MODALITÀ AUTOMATICO | 22 |
| FUNZIONE SAUNA (VERSIONE SENZA BIOSAUNA)..... | 25 |
| SAUNA ATTIVA | 25 |
| SAUNA NON ATTIVA | 27 |
| CONFIGURAZIONE SAUNA IN MODALITÀ MANUALE | 27 |
| PROGRAMMAZIONE SAUNA IN MODALITÀ AUTOMATICO..... | 28 |
| CROMOTERAPIA..... | 30 |
| IMPOSTAZIONE DATA E ORA DEL SISTEMA..... | 32 |

MESSAGGI

| | |
|---------------|----|
| MESSAGGI..... | 33 |
|---------------|----|

MANUTENZIONE E PULIZIA

| | |
|--|----|
| STUFA..... | 34 |
| PIETRE PER SAUNA | 34 |
| APERTURE DI VENTILAZIONE..... | 34 |
| DECALCIFICAZIONE DELL'EVAPORATORE..... | 34 |
| SUPERFICI IN LEGNO..... | 34 |

LEGENDA DEI SIMBOLI



Leggere attentamente il presente manuale prima di utilizzare il prodotto.



Avvertenza importante che segnala situazioni di pericolo.

INFORMAZIONI GENERALI



Per un corretto uso del prodotto, seguire le indicazioni riportate nel presente manuale.



Questo manuale rappresenta una guida per un utilizzo sicuro della Sauna Teuco, pertanto è necessario leggerlo in tutte le sue parti prima di utilizzare il prodotto.



Questo manuale è parte integrante del prodotto pertanto deve essere conservato per eventuali consultazioni future.



La Teuco S.p.a. si riserva il diritto di apportare tutte le modifiche ritenute opportune senza obbligo di preavviso o sostituzione.

AVVERTENZE GENERALI



I dati e le caratteristiche riportati nel presente manuale non impegnano la Teuco S.p.A., che si riserva il diritto di apportare tutte le modifiche ritenute opportune senza obbligo di preavviso o sostituzione.



Prima di utilizzare il prodotto, è fondamentale leggere attentamente il presente manuale e attenersi a quanto prescritto.



Per interventi di manutenzione straordinaria contattare l'assistenza tecnica Teuco S.p.a.



PERICOLO! In caso di montaggio o utilizzo improprio si possono generare pericoli di incendio!



E' vietato ostruire i condotti di areazione e/o le griglie di aspirazione.



Questo prodotto può essere destinato solo all'uso per il quale è stato concepito. Il costruttore non risponde per eventuali danni derivati da utilizzi impropri.



ATTENZIONE!

- Il dispositivo non è inteso per l'uso da parte di bambini, persone con ridotte capacità fisiche, sensoriali, mentali, mancanza di esperienza o conoscenza del prodotto, a meno che non siano soggette a supervisione o siano state fornite loro adeguate istruzioni e informazioni relativamente ai pericoli potenziali da parte di una persona responsabile della loro sicurezza.
- I bambini non devono giocare con il prodotto.

- La pulizia e la manutenzione del prodotto non devono essere fatti dai bambini, ma da persone ben informate e responsabili.
- E' obbligatorio attenersi alle indicazioni del medico in caso di particolari patologie o condizioni fisiche, quali gravidanza, cardiopatie, ipertensioni, malattie debilitanti, etc...
- Non esporsi alla sauna nel caso si abbia assunto un eccesso di cibo, di bevande alcoliche, droghe, farmaci, sostanze che alterano le condizioni psico-fisiche dell'organismo.
- Attenersi scrupolosamente alla indicazioni fornite in questo manuale e non utilizzare il prodotto in modo improprio.
- Non introdurre animali nella sauna.



In caso di malattie, oppure con anziani, ipertesi, donne in stato di gravidanza, e in casi di non perfetta salute, ecc., è necessario chiedere preventivamente il parere del medico prima dell'uso della sauna.



Non deve utilizzare la sauna chi è affetto da cardiopatie, infiammazioni, malattie contagiose, epilessia e chi è portatore di pace-maker.



Poiché la porta della sauna deve essere di dimensioni contenute per limitare la fuoriuscita di calore all'apertura della stessa, entrando o uscendo dalla sauna prestare sempre attenzione al gradino inferiore ed al bordo superiore del vano porta, per evitare di inciampare o di sbattere la fronte.



La durata della permanenza in sauna deve essere adeguata in relazione alla temperatura impostata e alla sopportabilità dell'utente. Evitare esagerazioni e uscire dalla sauna in caso di sensazione di affaticamento.



Durante il funzionamento della sauna, la stufa e le pietre in essa inserite possono divenire molto calde, così come l'aria soprastante, con pericolo di scottature. E' assolutamente vietato toccare la stufa o le pietre o avvicinarsi eccessivamente. E' vietato inoltre rimuovere la griglia di protezione della stufa, ove presente.



Le pietre fornite devono essere inserite nella stufa, devono coprire completamente le resistenze elettriche. E' vietato accendere la stufa senza di esse, in tutto o in parte. In caso di calo del livello delle pietre, per frantumazione delle stesse o assestamento, ripristinarlo aggiungendone di nuove e scartando/rimuovendo quelle troppo piccole.



Per evitare pericoli di incendio è assolutamente vietato appoggiare oggetti infiammabili sulla stufa o versarvi sopra liquidi infiammabili. E' vietato inoltre mettere oggetti di qualsiasi tipo sulla stufa o dentro di essa, anche se spenta, e di coprirli in qualsiasi maniera.



Le essenze normalmente impiegate in sauna vanno opportunamente diluite in acqua prima dell'uso. Seguire le indicazioni del produttore di tali essenze.



In caso di successivi trattamenti o verniciatura delle parti in legno all'interno della sauna, per i quali è esclusa ogni responsabilità Teuco S.p.a., impiegare solamente vernici all'acqua (non a solvente). Tener presente che il legno verniciato può scottare a contatto con la pelle. Utilizzare sempre un asciugamano dove appoggiarsi. Il costruttore non risponde per eventuali scottature.







Quando la sauna non viene utilizzata scollegare l'alimentazione elettrica mediante un interruttore magnetotermico posto a monte dell'impianto.



In caso di guasto o cattivo funzionamento, per l'operatività della garanzia, se in vigore, rivolgersi esclusivamente a personale tecnico autorizzato. Il costruttore non risponde per danni causati da prodotti manomessi o riparati impropriamente. L'uso di pezzi di ricambio, accessori e materiali di consumo diversi dagli originali o comunque non autorizzati, può rappresentare pericolo di infortunio e solleva il Costruttore da responsabilità civili e penali.



Se la sauna viene utilizzata da persone diverse dall'Acquirente, o per scopi professionali, l'Acquirente deve istruire opportunamente gli utilizzatori circa l'uso corretto della sauna e le precauzioni di sicurezza. Il costruttore non assume responsabilità in caso di mancata osservanza delle indicazioni di sicurezza.

-  Conservare il presente manuale per poterlo consultare in futuro. In caso di vendita della sauna consegnarlo all'acquirente.
-  Ispezionare il locale sauna prima di accendere l'apparecchio o programmarne l'accensione temporizzata, verificando in particolare che non ci siano oggetti sulla stufa o nelle sue immediate vicinanze.
-  Non utilizzare la sauna sotto effetto di sostanze stupefacenti e/o alcool.
-  Assicurare la presenza di una luce esterna alla sauna che possa illuminare l'interno in caso di black-out della linea motrice / alimentazione elettrica alla quale è collegata.

Teuco non si assume nessuna responsabilità per quanto possa derivare da un uso improprio del prodotto.

LA TRADIZIONE DELLA SAUNA FINLANDESE

La sauna ha ormai raggiunto una grande diffusione ed è un trattamento che dona benessere psico-fisico all'organismo; il "bagno di calore" fa eliminare, attraverso il sudore, le tossine ed i rifiuti della pelle, aumentando la traspirazione.

La sauna è nata in Finlandia, dove veniva praticata già nel 1100. Molti erano i metodi di esecuzione: la classica "sauna finlandese" veniva effettuata in ambienti appositamente predisposti nei quali si raggiungeva la temperatura desiderata per mezzo di stufe idonee.

La procedura più nota prevedeva un primo "bagno" di aria secca seguito poi da un "bagno di vapore surriscaldato", ottenuto gettando acqua sulle pietre roventi. In questo modo, saturando l'ambiente di umidità, si favorisce un'abbondante sudorazione. Nei Paesi nordici si fa seguire questa fase da un bagno in acqua gelata, mentre negli altri si usa fare semplicemente una doccia fredda.

EFFETTI DELLA SAUNA

L'alta temperatura che si raggiunge all'interno della sauna ha come effetto più evidente la sudorazione, meccanismo naturale che ha la funzione di regolare la temperatura corporea, mantenendola il più possibile vicina ai 37° C. Attraverso il sudore si eliminano acqua e, aumentando l'attività delle ghiandole sebacee, sostanze tossiche. L'aumento della temperatura corporea ha effetti benefici sulla muscolatura, che si rilassa e diminuisce la sua tensione.

Durante la sauna, **metabolismo** e battito cardiaco aumentano, si ha vasodilatazione ed il sangue diventa meno "viscoso": queste reazioni facilitano la circolazione del sangue nell'organismo.

Il calore può anche dare benefici a chi soffre di patologie respiratorie (bronchiti, sinusiti e riniti croniche); può favorire un recupero muscolare più veloce (con facilitato rilassamento e smaltimento di acido lattico), un effetto sedativo sulle terminazioni nervose e una ripresa migliore della circolazione periferica. La sauna è particolarmente consigliata per disintossicare l'organismo da tossine e per ottenere un senso generale di benessere e rilassamento psico-fisico.

QUANDO DEVE ESSERE SCONSIGLIATA?

La sauna finlandese è sconsigliata nei seguenti casi:

1. In caso di pressione troppo alta o troppo bassa;
2. In presenza di disturbi cardiaci o della circolazione;
3. Durante stati febbrili;
4. In caso di fenomeni infiammatori cutanei (anche per il rischio di trasmetterli agli altri);
5. In presenza di varici;
6. In gravidanza;
7. Durante il ciclo mestruale (per l'effetto di vasodilatazione e riduzione della viscosità del sangue, si corre il rischio di emorragia).

Le informazioni fornite sono puramente indicative.

Teuco non si assume alcuna responsabilità per quanto dichiarato, fa fede il parere del medico esperto.

COME PREPARARE LA SAUNA FINLANDESE

Un clima ottimale per la sauna può essere raggiunto solo se sussistono le idonee condizioni ambientali, quali **temperatura, umidità, e areazione**. Il riscaldatore per sauna riscalda l'ambiente mediante convezione di aria riscaldata. L'aria fresca viene aspirata dal ventilatore nella parte bassa della stanza, viene riscaldata, sale verso l'alto e viene poi ventilata in tutto il volume della cabina. Parte di questa aria calda viene espulsa da una seconda apertura opportunamente posizionata, detta sfiatatoio. In questo modo viene ricreato il tipico clima da sauna, per il quale si ottiene un gradiente della temperatura nel volume del locale: questa è tanto più alta quanto più si sale verso il soffitto della stanza.

i Il sensore di temperatura è collocato in una posizione medio-alta, dove a regime si raggiungono gli 85-90 °C.

Durante la prima accensione e successivo riscaldamento della struttura in legno, si potrà avere emissione di odori causati dall'evaporazione di prodotti del processo di fabbricazione. Per questo motivo è importante fare un primo ciclo di sauna a vuoto e poi aerare il locale, prima di iniziare ad utilizzare il prodotto.

i Più la sauna finlandese viene utilizzata, meglio si conserva nel tempo. Il legno teme l'umidità e la sauna secca contribuisce al mantenimento prolungato della struttura e degli arredi interni.

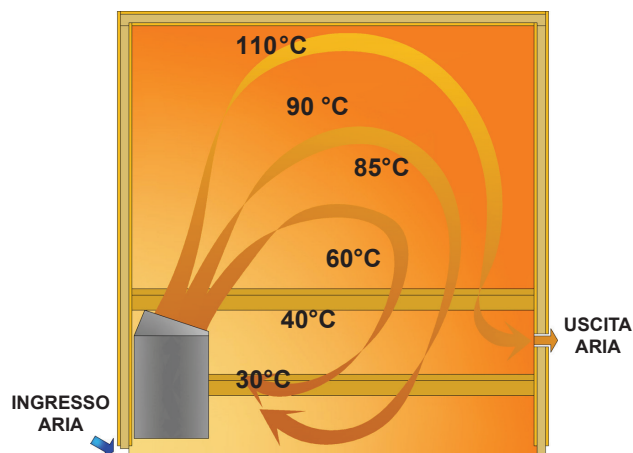

Utilizzo dello sfiatatoio: In una prima fase di riscaldamento dell'ambiente per il raggiungimento della temperatura ottimale, è consentito tenere chiuso il foro di uscita dell'aria, ma a regime va garantito il ricircolo e quindi **l'apertura della griglia deve essere assicurata**.

Utilizzo della stufa: La stufa può essere attivata solo con la presenza delle pietre. Queste devono essere distribuite in modo regolare su tutta la superficie libera della stufa in modo da diffondere adeguatamente il calore.

⚠ ATTENZIONE! L'errata disposizione delle pietre, una loro carenza o dimenticanza, possono causare gravi danni alle persone e alle cose!

Decidendo di utilizzare le pietre per vaporizzare l'acqua, dare il tempo necessario affinché diventino ben calde, vaporizzare solo piccole quantità di acqua e attendere che si riscaldino nuovamente prima di una successiva vaporizzazione. Utilizzare **MASTELLO E MESTOLO** per aumentare temporaneamente l'umidità.

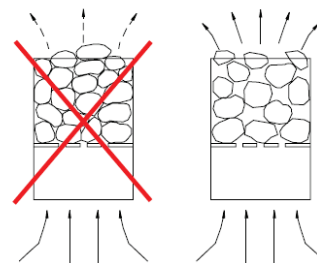

⚠ ATTENZIONE! Assicurarsi, prima di ogni messa in servizio della sauna, che **NON** ci siano oggetti appoggiati sulla stufa! Ispezionare il locale prima di ogni avvio.

⚠ ATTENZIONE! Le temperature elevate che si verificano durante il funzionamento possono causare bruciature.

La stufa della vostra Sauna Finlandese Arja di Teuco, è bifunzionale. Permette di ottenere un tradizionale trattamento come **sauna secca**, oppure permette di godere del rivoluzionario trattamento **BIO-sauna**.

Per questo è presente uno scomparto dedicato alla produzione di aria calda (dove vanno posizionate le pietre) ed uno dedicato all'uscita vapore, detto **EVAPORATORE** (dove va versata acqua).

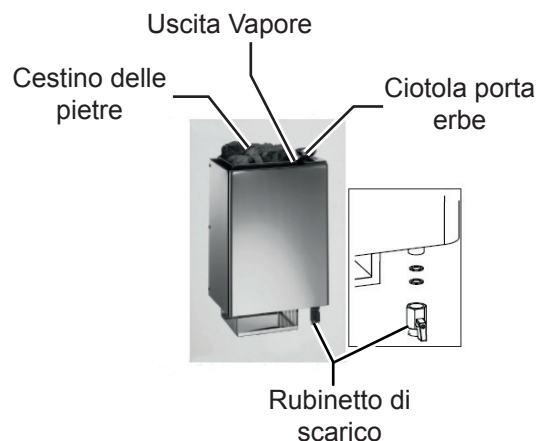

Con questa variante, è possibile ottenere due trattamenti di sauna distinti.

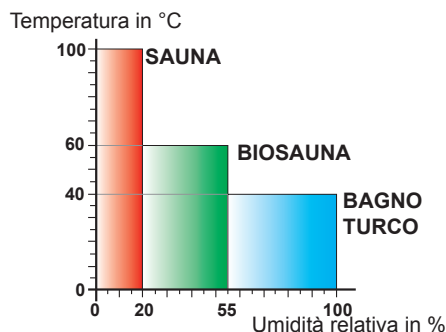

Gli altri accessori utili per l'utilizzo della sauna sono:

- un temporizzatore per sorvegliare il tempo di permanenza nel locale (clessidra);
- un mestolo con mastello per irrorare le pietre roventi;
- un termoigrometro per controllare i valori di temperatura e umidità. I valori forniti dallo strumento sono indicativi, ci possono essere scostamenti anche del 10% rispetto ai valori reali, in funzione del posizionamento del termoigrometro, delle sue caratteristiche costruttive e del ritardo tipico di lettura.

MODALITÀ DI FUNZIONAMENTO

SAUNA FINLANDESE

In questa modalità di funzionamento l'evaporatore non è in funzione. Verificare che non siano presenti nella ciotola porta-essenze sostanze (erbe o oli) che potrebbero infiammarsi in caso di surriscaldamento.

Impostare la temperatura desiderata e avviare la fase di riscaldamento.

In questa prima fase è consentito chiudere la griglia di ventilazione per accelerare il riscaldamento dell'ambiente. Una volta raggiunta la temperatura la griglia va mantenuta aperta.



ATTENZIONE! Il funzionamento della sauna finlandese con la griglia chiusa è PERICOLOSO per la salute degli utilizzatori!

Tenere presente che il clima ottimale per la sauna si ottiene solo dopo un certo periodo di tempo dall'impostazione dei parametri sul pannello di comando. Tale tempo potrebbe essere anche di 45 - 60 minuti.

Nella sauna finlandese è consolidato il fatto che ci sia una distribuzione di temperatura non omogenea.

La temperatura può raggiungere i 110 C° in corrispondenza del tetto e scendere anche a 30 o 40 °C nella zona del pavimento.

Nella saune di dimensioni più grandi, la disponibilità di panche poste ad altezza differente permette di scegliere la posizione preferita, in funzione della temperatura alla quale si vuole fare la sauna.

In conseguenza di questa peculiare distribuzione delle temperature interne, è assolutamente normale che ci siano discrepanze fra i valori di temperatura che si leggono sul pannello di comando e quelli del termoigrometro fornito in dotazione

Una buona sauna finlandese deve essere fatta a 90°C con una umidità relativa di circa 10%.

Posizionarsi all'altezza più consona alle proprie esigenze, ricordandosi che più si sale verso il soffitto e più le temperature aumentano.

Per chi si sottopone le prime volte al trattamento di sauna secca, è vivamente raccomandabile esporsi solo per pochi minuti.

Ad ogni modo, solitamente, il tempo di permanenza massimo raccomandabile è di 10 -1 5 minuti.

Rammentiamo che la sauna secca produce un forte impatto fisico, che alcune persone non potrebbero tollerare.

 **ATTENZIONE!** Assicurarsi del proprio stato di salute prima di sottoporsi ad un trattamento di sauna secca. Consultare il proprio medico per qualsiasi evenienza.

 **ATTENZIONE!** Se si desidera utilizzare essenze profumate con la sauna secca, queste vanno diluite nell'acqua del mastello dato in dotazione, in proporzione di qualche goccia per litro. Quando l'acqua verrà versata sulle pietre si sprigioneranno gli aromi diluiti.

NON VERSARE LE ESSENZE PURE DIRETTAMENTE SULLE PIETRE, POTREBBERO INCENDIARSI!!

BIO-SAUNA

Nella modalità di funzionamento bio-sauna si attiva anche l'evaporatore.

Prima di avviare la funzione, è necessario inserire una determinata quantità di acqua nel serbatoio dell'evaporatore:

| POTENZA SAUNA | VOLUME SERBATOIO | AUTONOMIA |
|---------------|------------------|-----------|
| 3 Kw | 2 Litri | 1,5 h |
| 4,5 kw | 5 Litri | 2 h |
| 6 Kw | 5 Litri | 2 h |

La funzione Bio-sauna garantisce il mantenimento di condizioni di temperatura e umidità prestabilite (vedi tabella pag. 28); i valori ideali rientrano in un intervallo compreso tra 40 - 60 °C e 45 - 55% UR.

Tali impostazioni sono selezionate dal pannello comandi prima di avviare la funzione.

Eventuali essenze profumate possono essere collocate nell'apposito vassoio porta-essenze, situato sopra l'uscita evaporatore.

Gli aromi che si sprigionano per effetto del vapore caldo vengono distribuiti all'interno della cabina insieme al getto di aria.

Quando la riserva di acqua termina, entra in funzione un cicalino di avvertimento, udibile all'interno del locale.

A questo punto termina il processo di evaporazione dell'acqua.

SE SI INTENDE PROSEGUIRE CON IL TRATTAMENTO, occorre INTERROMPERE LA FUNZIONE BIO-SAUNA spegnendo direttamente la sauna o passando alla modalità sauna finlandese.

Dovrà trascorrere un minimo di 5 minuti prima di rabboccare il serbatoio di acqua e riattivare le funzionalità dell'evaporatore.

 **PERICOLO! NON VERSARE MAI ACQUA SULL'ELEMENTO RADIANTE DELL'EVAPORATORE QUANDO INCANDESCENTE. OLTRE AL PERICOLO DI USTIONI SUSSISTE LA Possibilità DI DANNEGGIARE LA RESISTENZA.**

 **ATTENZIONE!** Versare le essenze profumate da vaporizzare soltanto nell'apposita vaschetta. Non utilizzare estratti d'infusione per sauna!

 **ATTENZIONE!** Nell'utilizzo delle essenze per sauna utilizzare prodotti di prima qualità e referenziati, in quanto potrebbero causare rischi per la salute degli utilizzatori.

 **ATTENZIONE!** Se l'acqua del serbatoio dell'evaporatore viene per errore additivata, vuotare il serbatoio con l'apposto rubinetto posto sul fondo dello stesso. Per eseguire l'operazione bisogna attendere il raffreddamento del recipiente, vuotarlo e lavarlo con un panno imbevuto di alcool. Anche piccoli residui di essenze sulle pareti dell'evaporatore ne alterano la funzionalità.

 **ATTENZIONE!** Non utilizzare sacchetti di erbe aromatiche o erbe sfuse, poiché potrebbero surriscaldarsi, in particolare in assenza di evaporazione. **PERICOLO D'INCENDIO.**

Per sicurezza è possibile utilizzare erbe aromatiche contenute solo in bustine d'alluminio.

La funzione BIO-sauna è meno impattante a livello fisico, quindi più tollerata dalla maggior parte delle persone, in particolare quelle che si avvicinano ai trattamenti di calore per la prima volta.

Le condizioni ottimali di un trattamento di BIO-sauna sono una temperatura di circa 60 °C e una umidità relativa di 50%.

La BIO-sauna permette di ottenere gli stessi effetti di una sauna secca tradizionale, ma in modo più dolce, e si rivela particolarmente adatta a chi non ama il caldo intenso.

COME AFFRONTARE LA SAUNA

Ciò che occorre per sottoporsi ad un trattamento di sauna secca sono le condizioni di buona salute ed un asciugamano.

- La sauna non va fatta a stomaco pieno. Mangiare solo un po' di frutta e dissetarsi con bevande analcoliche.
- Per prima cosa farsi una doccia calda preliminare. Lavarsi ed asciugarsi bene. Questa fase è importante per aprire i pori.
- Togliere qualsiasi effetto personale metallico (orologio, anelli, collane, orecchini, lenti a contatto...) perché potrebbero surriscaldarsi o dare irritazioni.
- Entrare in sauna girando la clessidra segnatempo. Rimanere seduti o coricati in totale relax per un intervallo di tempo consono: l'effetto di sudorazione inizierà subito dopo qualche minuto. Se il calore è troppo alto, posizionarsi inizialmente sulle panche più basse, poi salire su quelle più alte una volta acclimatati.
- Un paio di minuti prima di uscire, versare un mestolo d'acqua sulle pietre della stufa. L'acqua non deve essere eccessiva, ma appena sufficiente per evaporare istantaneamente senza "bagnare" le pietre (circa 100 ml): inoltre, tra una operazione e l'altra è necessario attendere almeno 10 minuti. Si avvertirà una sferzata di calore che farà aumentare la traspirazione.
- Trascorso il tempo massimo stabilito, sorvegliando la clessidra segnatempo, o al minimo sintomo di malessere o stanchezza, uscire dalla sauna.
- Concludere con una doccia tiepida o fredda, che serve a stimolare e riequilibrare l'organismo. Terminata la doccia, farsi un bagno caldo ai piedi.
- Prendersi una pausa di relax distesi o seduti per qualche minuto, bevendo bevande dissetanti e vitaminizzanti.
- E' possibile ripetere la procedura entrando nuovamente in sauna.

COME FARE LA DOCCIA FREDDA

La doccia fredda è importante per riattivare la circolazione del sangue.

Con la doccetta a bassa pressione, irrorare prima il piede destro risalendo fino al ginocchio dalla parte esterna, e poi scendere internamente ritornando al piede.

Ripetere la procedura arrivando questa volta fino all'inguine. Cambiare gamba. Si passa poi alle braccia seguendo lo stesso principio: con il primo passaggio si arriva al gomito e poi alla spalla. Infine si passa al torace, al viso, e da ultimo la schiena.

ISTRUZIONI PER L'USO

FUNZIONI PRINCIPALI

OPERAZIONI PRELIMINARI

DARE TENSIONE ALL'IMPIANTO

Posizionare in ON l'interruttore generale/sezionatore predisposto in fase di installazione.

La retro illuminazione del display si accende ad intensità ridotta.

Sul display viene visualizzato il logo "TEUCO"; tutti i led sono spenti e nessun pulsante è attivo.

Questa fase ha una durata minima di 8" (max 12" nel caso di mancata comunicazione).

Durante questa fase viene verificata la presenza dei seguenti allarmi:

| | |
|------|---|
| E1_1 | Mancanza comunicazione tra tastiera e potenza sauna |
| E2_1 | Potenza sauna: Termofusibile aperto |
| E2_2 | Potenza sauna: Sonda temperatura guasta |
| E3 | Tastiera: Guasto memoria EEPROM |

Trascorsa la fase di avvio, se non ci sono allarmi in corso e non è programmata un'accensione automatica si passa allo stato "READY", in cui, per pochi istanti, vengono visualizzate data, ora, temperatura. In questa fase di inizializzazione, è possibile che la cromoterapia si accenda automaticamente per qualche secondo, salvo poi spegnersi automaticamente.

Successivamente il sistema passa in fase stand-by, dove il display è spento ed il pulsante ON/OFF è

illuminato a bassa intensità

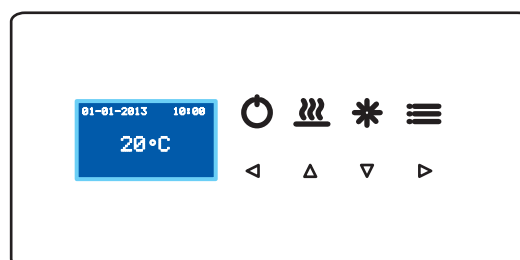
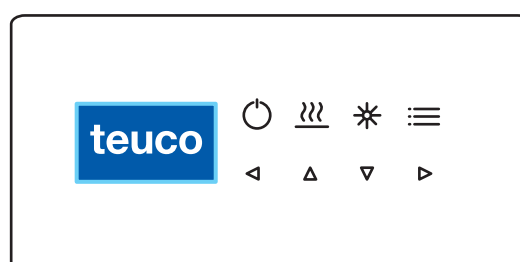
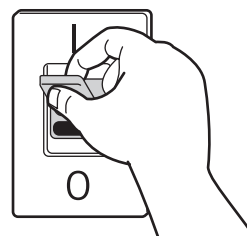

FUNZIONALITÀ DEL PANNELLO DI COMANDO

Il pannello di comando è munito di comandi capacitivi inseriti nel rivestimento: questo permette un'estrema pulizia della linea e amplifica la funzione estetica della zona sauna con l'ambiente circostante. La tecnologia elettronica propone un menù semplice e intuitivo, tasti di accesso rapido alle principali funzioni, display LCD ad alta visibilità per una perfetta lettura in ogni condizione di illuminazione ambientale.

INTERFACCIA UTENTE

Questo capitolo descrive le azioni da eseguire sulla tastiera o sugli ingressi digitali della potenza per accedere alle funzioni del sistema e le segnalazioni che il sistema fornisce all'utente per indicare lo stato di funzionamento.

Note generali:

1. Le indicazioni visive saranno segnalate, attraverso il display LCD ed i led che illuminano le icone dei tasti.
2. Quando viene premuto un qualsiasi tasto valido, si ode un segnale acustico (BEEP) ed il led con retro illuminazione azzurra associato al tasto si accende o spegne a seconda della funzione da svolgere.
3. Quando, nel manuale d'uso, si incontra la scritta: "lampeggia" si intende che si accende il led con luce azzurra alternata a luce bianca.

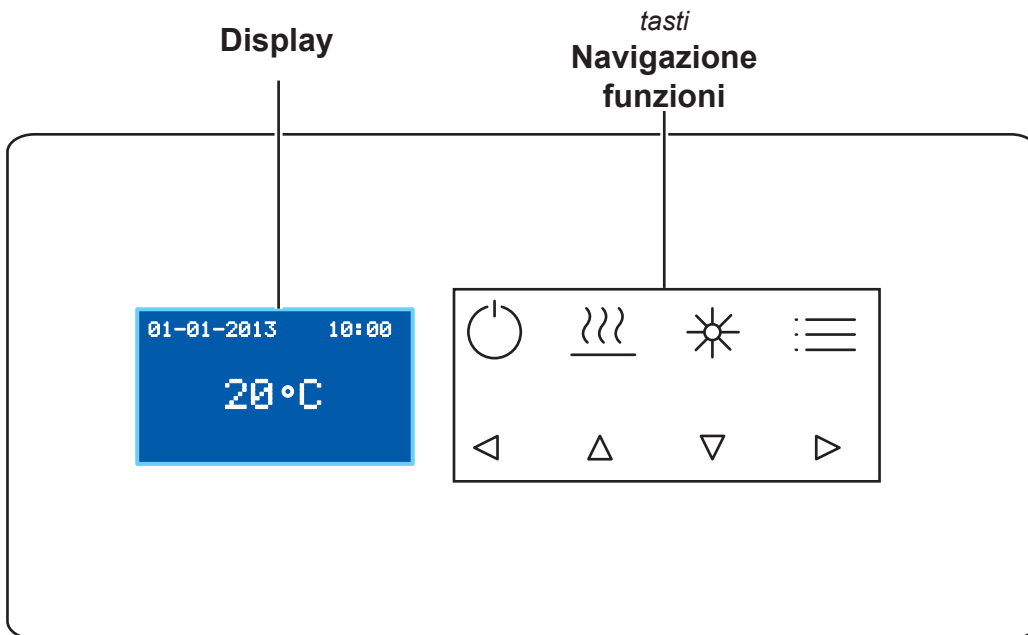

STATO DI ILLUMINAZIONE DEI TASTI



Bassa intensità (bianco fisso)



Alta intensità azzurro alternato a bianco



Alta intensità azzurro fisso

INTERFACCIA DISPLAY

Le principali informazioni sul funzionamento della sauna sono direttamente consultabili sul display.

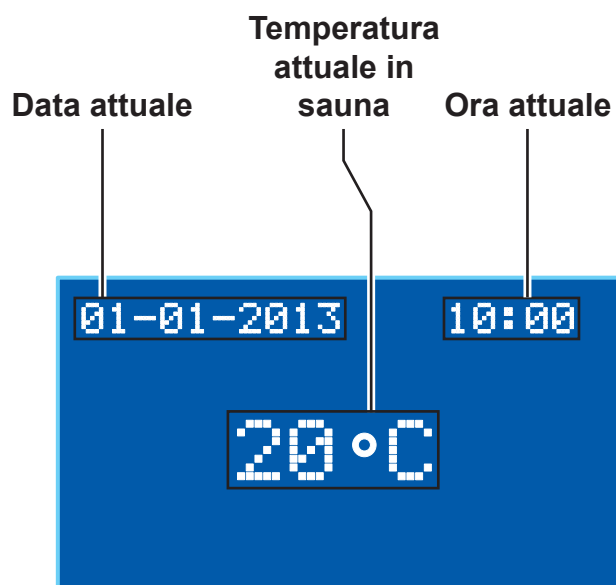

Nel settore in alto a sinistra "la data attuale" ed in quello a destra "l'ora attuale".
Al centro del display è indicata "la temperatura attuale" rilevata in sauna.



I valori visualizzati a display sono puramente indicativi, e relativi alla posizione in cui il sensore è installato. Sono possibili scostamenti fra valori visualizzati e valori reali fino al 10%.

INTERFACCIA UTENTE/NAVIGAZIONE

La navigazione all'interno dell'intera struttura dei menù è possibile facendo ricorso alla tastiera posta alla destra del display.

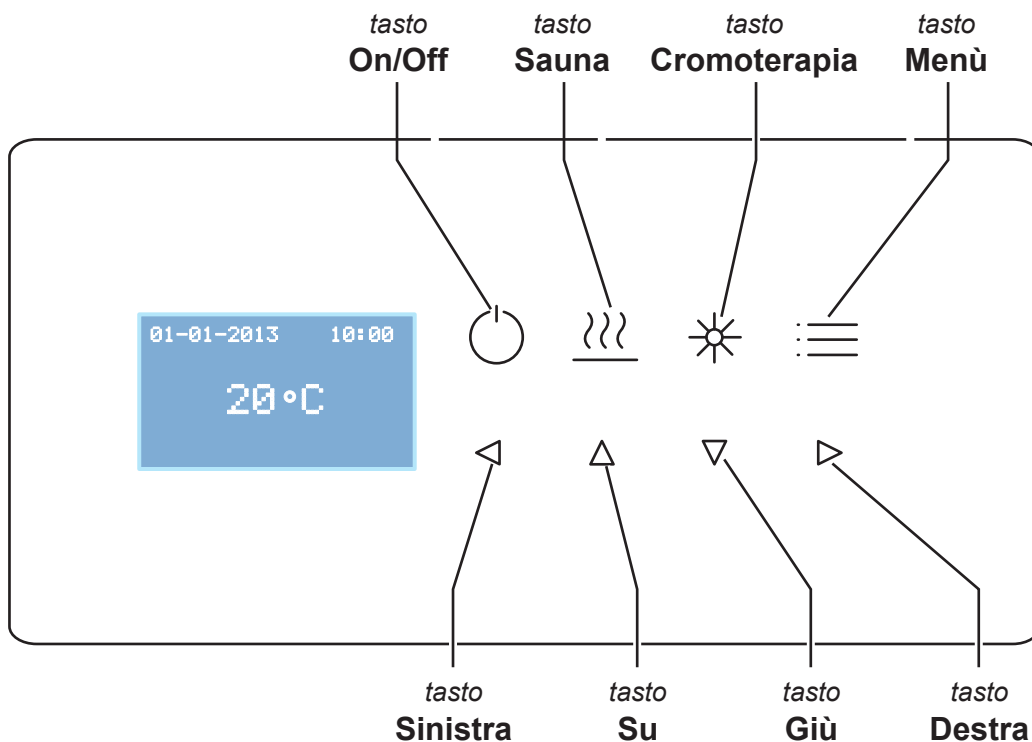

Per selezionare la funzione alla quale si vuole accedere per visualizzare lo stato e/o modificare i valori, utilizzare i cursori di direzione. Il testo visualizzato di volta in volta in negativo/sottolineato durante la navigazione identifica la funzione/stato che può essere visualizzata e modificata.



AVVIARE L'IMPIANTO



MENÙ READY

Dopo aver dato tensione all'impianto, premere il

pulsante ON/OFF  il pannello di comando visualizza il menù principale mostrando ora, data e temperatura corrente della Sauna. La retro illuminazione del display ed il led bianco associato al tasto ON/OFF si accendono ad alta intensità. Tutti i tasti (compreso il tasto ON/OFF) sono illuminati con luce bianca ad alta intensità.

In questo stato è possibile compiere le seguenti azioni:

- Attivare, tramite il pulsante  la funzione "cromoterapia";
- Attivare, tramite il pulsante  la schermata di configurazione della funzione sauna.

 Se non viene premuto nessun tasto, dopo 5 secondi il sistema torna in situazione di STAND-BY passando prima dalla "Home page" e poi in stato STAND-BY con icona  illuminata.

 Ogni azione viene confermata da un "beep".

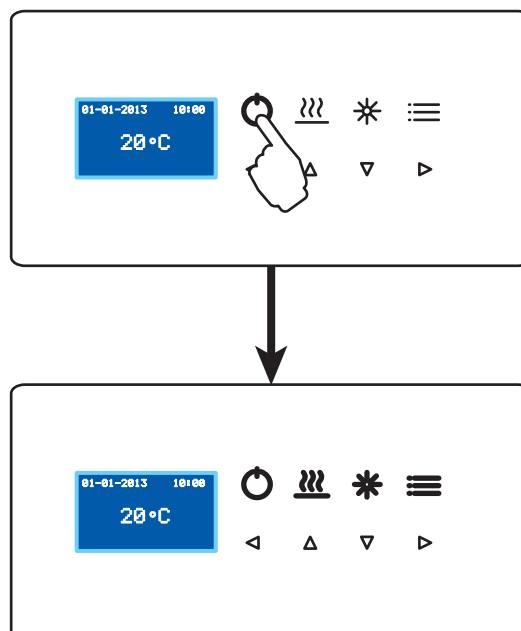

FUNZIONI

FUNZIONI IN CORSO (MENÙ ON)

In questo stato è attiva almeno una funzione tra quelle disponibili:

- cromoterapia;
- sauna manuale;
- sauna automatica.

In questo stato è possibile:

- Interrompere la funzione sauna;
- se è avviata la funzione sauna, si possono modificare i valori impostati della temperatura e dell'umidità;
- interrompere, se è in programmazione, la funzione "sauna AUTO";
- se è in programmazione la funzione "sauna AUTO" ma ancora non avviata, si può entrare con pulsante  nella schermata di configurazione della funzione.
- accedere alla schermata relativa alla funzione CROMOTERAPIA (vedi funzione CROMOTERAPIA);
- spegnere con un unico tasto (tasto ON/OFF) le funzioni SAUNA e CROMOTERAPIA.

VISUALIZZAZIONE E GESTIONE DELLE SCHERMATE

La retro illuminazione del display e tutti i tasti sono accessi con luce bianca ad alta intensità.

Nel caso fosse programmata un'accensione au-

tomatica l'icona "sauna", associata al tasto , lampeggia AZZURRO 1" ON / 1" OFF (lentamente).

Esempio: solo sauna automatica attiva.

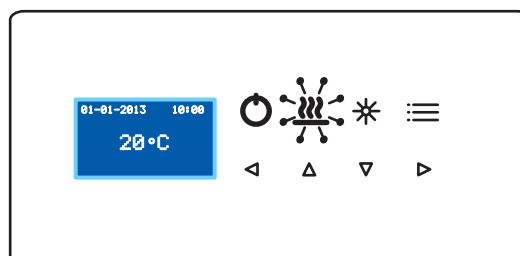

Esempio: solo cromoterapia attiva (modo ON/OFF).

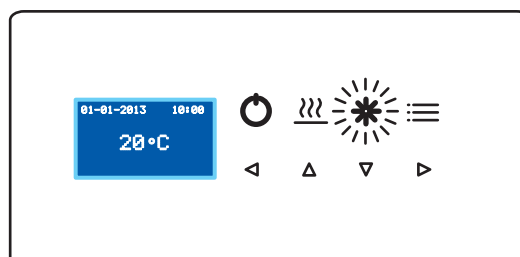

Il display visualizza data, ora e temperatura corrente all'interno della sauna.

Se c'è solo la SAUNA oppure solo la CROMOTERAPIA si visualizza la schermata relativa alla funzione attiva in quel momento; qualora venga attivata anche un'altra funzione, è stata associata una priorità alle schermate delle varie funzioni.

La schermata della funzione SAUNA ha la priorità sulla schermata della funzione CROMOTERAPIA.

Esempio: solo la funzione CROMOTERAPIA attiva con programma colori P1.

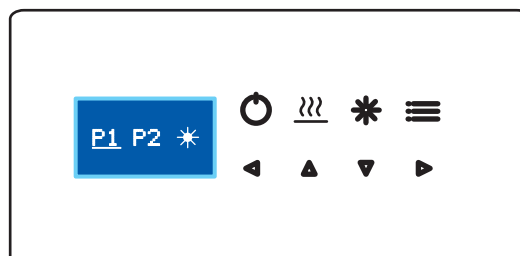

Esempio gestione priorità: sauna + cromoterapia.

Con SAUNA in corso;

- attivazione CROMOTERAPIA, accensione led CROMOTERAPIA e visualizzazione schermata CROMOTERAPIA;
- dopo un ciclo di 10" il display tornerà a visualizzare la schermata SAUNA;
- il led CROMOTERAPIA resta acceso con colore azzurro.

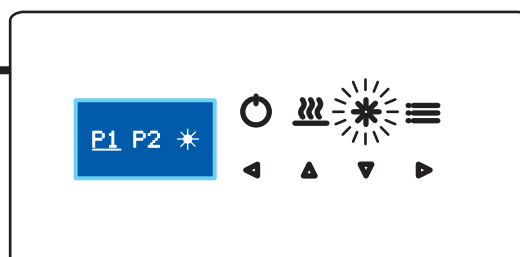
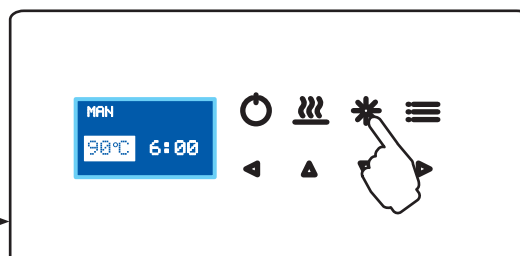

FUNZIONE ON/OFF

Quando una od entrambe le funzioni sauna e cromoterapia risultano attive, la pressione del tasto

“ON/OFF”  consente di spegnerle premendo un unico tasto.

Premendo “ON/OFF”  quando non ci sono funzioni in corso non si hanno effetti sul sistema.

 La funzione “sauna automatica” non è interessata dalla funzione ON/OFF.

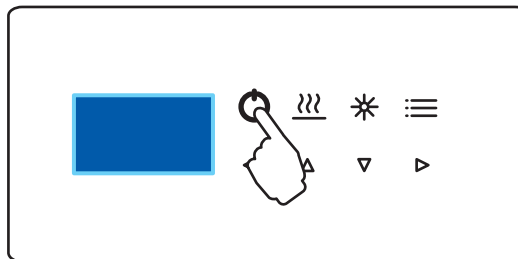

STANDBY

La tastiera si pone in questo stato dopo 5” di permanenza nello stato “READY” (nessuna funzione in corso e senza pressione di tasti).

Nessuna visualizzazione sul display, retro illuminazione LCD e tutti i led spenti, tranne ON/OFF acceso a bassa intensità.

In questo stato è possibile:

- andare nello stato READY, tramite .

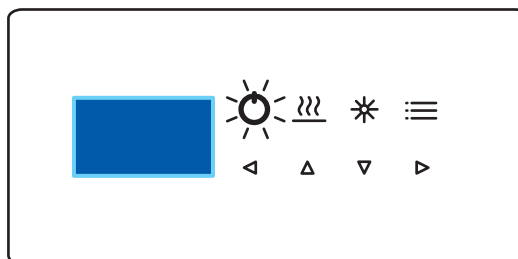

FUNZIONE BIO-SAUNA (SE PRESENTE)

La funzione Bio-sauna si inserisce impostando un valore compreso fra 10% e 100% del valore umidità relativa posto nella parte in basso del display.

BIO-SAUNA ATTIVA

Quando la funzione è in corso (sia perché attivata in modalità manuale sia perché attivata in automatico)

il tasto SAUNA  è acceso fisso AZZURRO in alta intensità e sul display viene visualizzata:



- la temperatura corrente della sauna;
- l'umidità corrente della sauna;
- il tempo mancante alla fine della funzione;
- l'indicazione se la funzione è stata attivata da manuale (MAN) o da programma (AUTO).



Quando la BIO-sauna è attiva non ci sono differenze funzionali a seconda della modalità di attivazione; in ambedue i casi si possono modificare i valori di temperatura e umidità.

Esempio di indicazione a display: la funzione sauna è stata attiva in modalità MANUALE o AUTOMATICA, la temperatura interna alla sauna è di 90°C, l'umidità interna alla sauna è del 30%, mancano ancora 40 minuti allo scadere del tempo impostato e non è attiva la modalità di modifica di temperatura e umidità.

La funzione può terminare eseguendo le operazioni di seguito:

1. premendo il tasto "ON/OFF"  ;
2. premendo il tasto  per 1,5" ;
3. allo scadere del tempo di funzionamento.

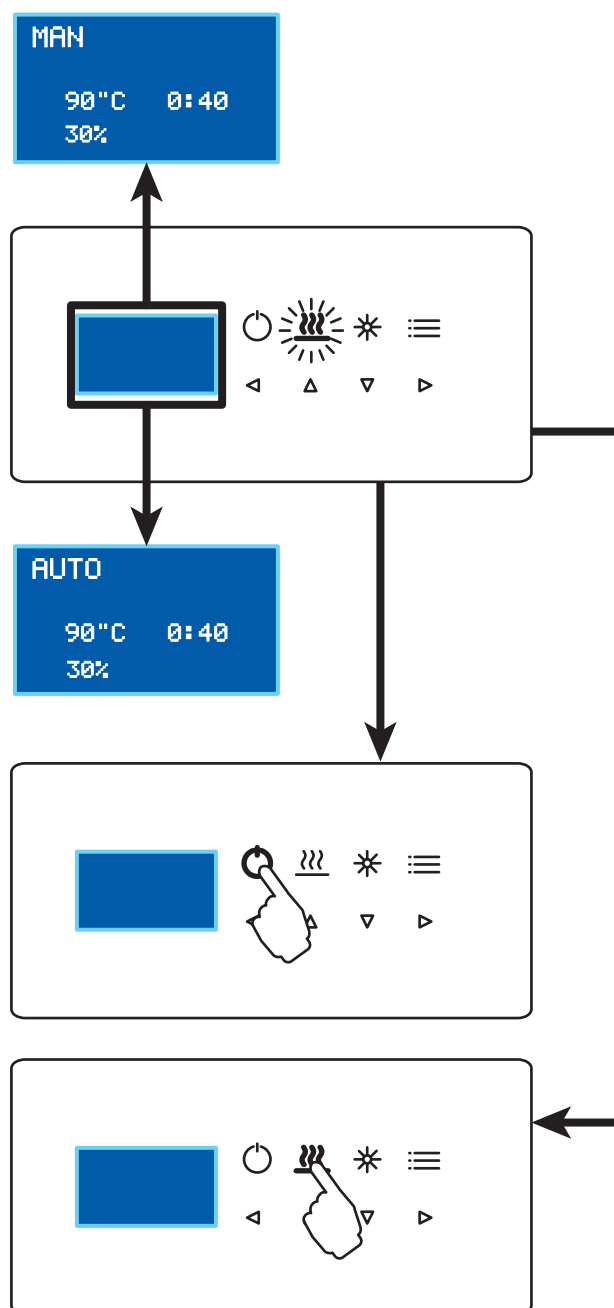

I valori di temperatura e umidità impostati possono essere modificati in qualsiasi momento agendo sui

tasti \triangle e ∇ .

Alla prima pressione di uno dei tasti \triangle o ∇ le cifre della temperatura vengono sostituite dal valore impostato visualizzato in negativo per indicare l'ingresso in modalità "modifica valore", dalla pressione successiva si modificano i valori.

Dopo 3" di inattività dei tasti \triangle e ∇ si esce dalla modalità di "modifica valore", torna ad essere visualizzata la temperatura non in negativo e il nuovo valore impostato della temperatura diventa operativo.

Lo stesso procedimento deve essere effettuato per la modifica del valore di umidità, dopo averlo selezionato agendo sui tasti \triangleleft e \triangleright .



Al variare del valore della temperatura impostata il sistema varia automaticamente il valore dell'umidità, e vice versa, in modo da mantenere delle condizioni di utilizzo che non vadano a compromettere la salute degli utilizzatori del prodotto.

Le soglie di impostazione di temperatura ed umidità sono le seguenti:

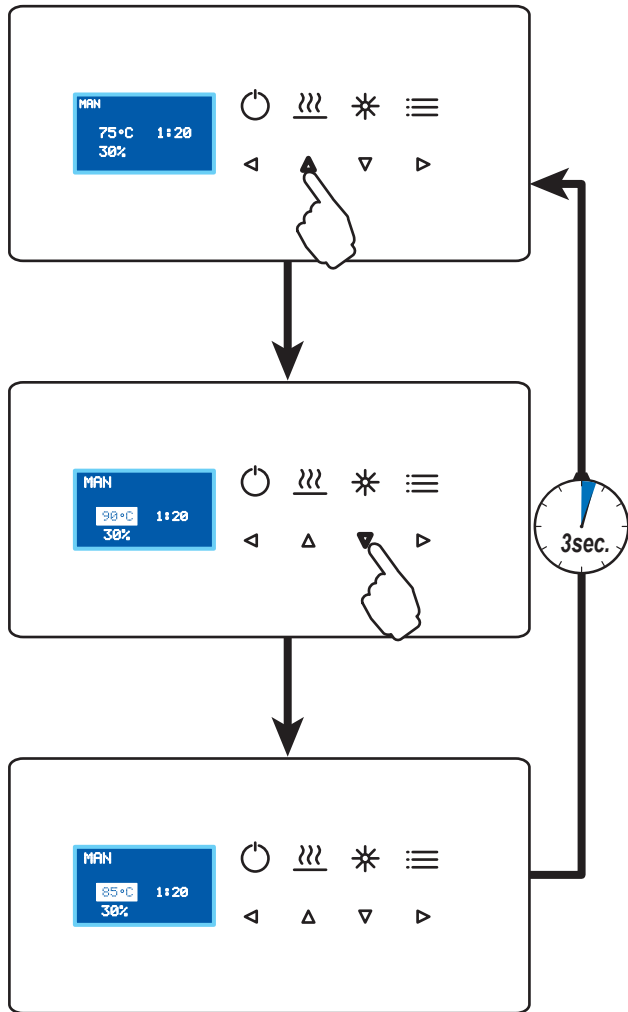

| TEMPERATURA | UMIDITÀ MASSIMA IMPOSTABILE |
|-------------|-----------------------------|
| 45°C | 100% |
| 50°C | 60% |
| 55°C | 50% |
| 60°C | 40% |
| 70°C | 30% |
| 110°C | 30% |

| UMIDITÀ | TEMPERATURA MASSIMA IMPOSTABILE |
|---------|---------------------------------|
| 30% | 110°C |
| 40% | 60°C |
| 50% | 55°C |
| 60% | 50°C |
| 70% | 45°C |
| 100% | 45°C |



BIO-SAUNA NON ATTIVA

Quando la tastiera si trova in READY o "FUNC. ON" e la sauna non è attiva, il led associato al tasto SAUNA

 è bianco ad alta intensità mentre se una sauna è stata programmata il led  lampeggia BIANCO/AZZURRO (1"ON 1"OFF) lentamente.

Alla pressione del tasto SAUNA ;

- Il led associato al tasto SAUNA lampeggia più velocemente BIANCO/AZZURRO (0,5"ON 0,5"OFF) ad indicare la modifica in corso.

CONFIGURAZIONE BIO-SAUNA IN MODALITÀ MANUALE



In questa modalità è possibile:

- attivare la sauna MANUALE con i valori impostati (premendo .
- selezionare e modificare i valori impostati e la durata della sauna MANUALE;

Il display visualizza i seguenti dati:

- in negativo, ad indicare la possibilità di modifica, la temperatura dell'ultima sauna;
- l'umidità dell'ultima sauna;
- la durata (6 ore max.) nel formato "h:mm";
- le modalità MAN e AUTO con la parola "MAN" sottolineata con un trattino ad indicarne la selezione.



Selezione

Tramite i tasti  e  si sposta la selezione su uno dei cinque campi possibili:

- impostazione temperatura;
- impostazione umidità;
- ore durata;
- minuti durata;
- auto.

La selezione dei parametri è indicata visualizzando in negativo (nero su bianco) i caratteri.

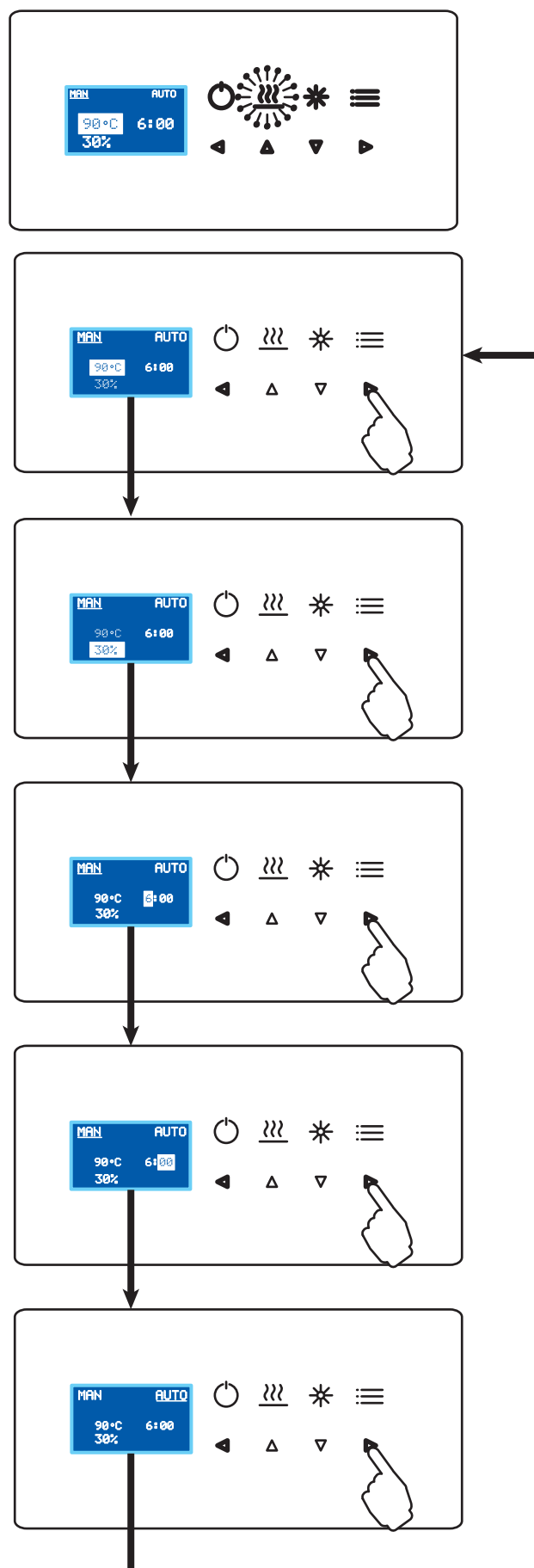

Quando la selezione arriva ad AUTO il trattino lampeggiante si sposta da "Man" ad "Auto".

Esempio di selezione usando il tasto ; allo stesso modo, in senso contrario, con .



Opzioni di modifica parametri:

- impostazione valore di temperatura per la sauna (da 40°C a 110°C) a passi di 5°C;
- impostazione valore di umidità per la sauna (da 30% a 100%) a passi di 10%;
- durata della funzione sauna (formato h:mm).
h: valori nell'intervallo 0÷6 ore. Impostazione a passi di 1 ora;
mm: valori nell'intervallo 0÷55 minore, Impostazione a passi di 5 min.

Quando uno dei quattro parametri è selezionato, è possibile modificarlo, all'interno dei valori consentiti, tramite i tasti  e .

Si esce dalla schermata SAUNA NON ATTIVA quando:

- non si rilevano pressioni dei tasti per 5". Le eventuali modifiche, anche parziali, non sono salvate la tastiera si pone nello stato "READY" o "FUNC. ON".

- pressione del tasto  che comporta:
 - salvataggio dei parametri visualizzati (durata, temperatura e umidità);
 - immediata attivazione della funzione; il tasto SAUNA diventa AZZURRO acceso fisso (vedi modalità sauna attiva). La tastiera passa alla visualizzazione della schermata della sauna in corso:
 - MAN;
 - temperatura attuale in sauna;
 - umidità attuale;
 - contatore tempo di funzionamento sauna (decrementa il contatore durante il funzionamento).

PROGRAMMAZIONE BIO-SAUNA IN MODALITÀ AUTOMATICO

In questa modalità è possibile programmare l'attivazione della funzione sauna ad un orario prestabilito e per un tempo prestabilito. Per fare questo è necessario:

- impostare il valore di temperatura per la sauna (da 40°C a 110°C) a passi di 5 °C;
- impostare il valore umidità per la sauna (da 30% a 100%) a passi di 10%;
- impostare l'ora di attivazione della funzione (formato hh:mm con passo 5 minuti);
- impostare l'ora di spegnimento della funzione (formato hh:mm con passo 5 minuti).

La durata massima deve essere limitata 6 ore.

Dopo aver selezionato la modalità AUTO, alla pres-

sione del tasto  si accede alla schermata di impostazione parametri; quando un parametro è editabile viene visualizzato in negativo.

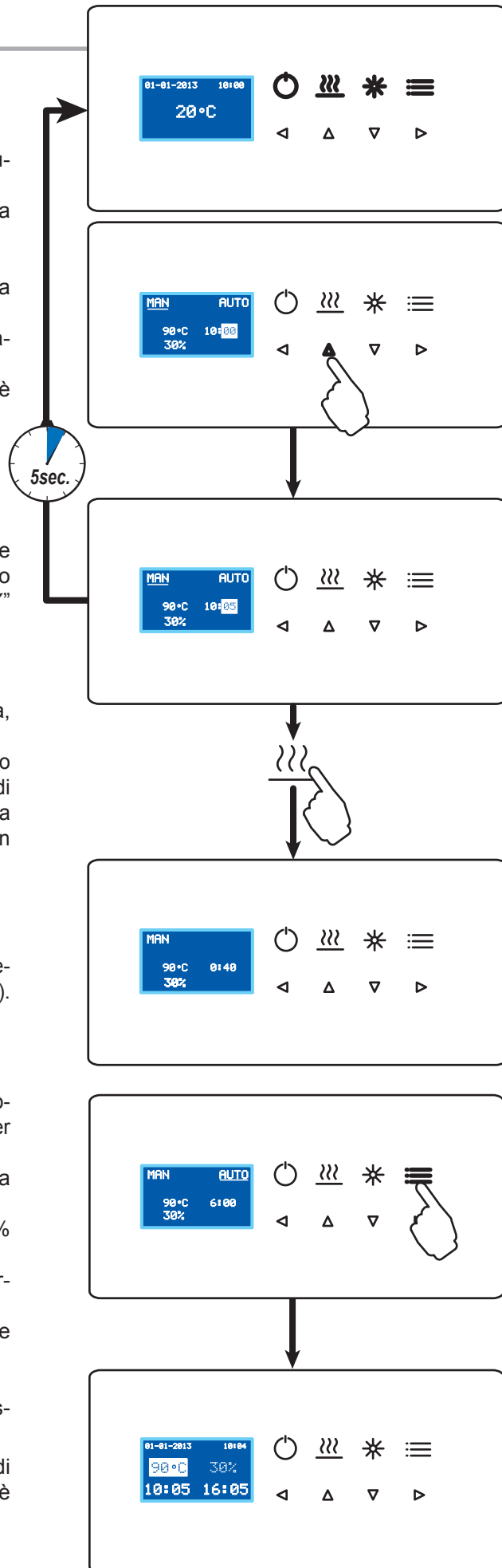

I valori del parametro sono modificabili tramite i tasti



e ; si passa da un parametro all'altro (e

da ora a minuto) tramite i tasti ◀ e ▶ .

i La prima schermata propone automaticamente degli orari di start e stop.

- orario di start: ora e minuti correnti arrotondati ai "5min successivi".
Es. ora corrente 10:04 ➔ ora start 10:05;
- orario di stop: 6 ore dopo quello di start.
Es. start 12:15, stop 18:15.

i Se l'orario di start è anteriore a quello corrente si considera programmato per il giorno successivo.

i Se l'utente imposta durate superiori alle 6 ore il sistema corregge automaticamente l'orario di stop per farlo rientrare nell'intervallo consentito.

i Ad ogni pressione dei tasti utilizzati nella funzione, è inizializzato un ciclo di 5".

i La massima ora di inizio sarà l'ora corrente più 23h:55'.

i La massima ora di fine sarà l'ora di inizio più 6 ore (massima durata della funzione).

La pressione breve del tasto  salva i param-

etri impostati, il tasto  diventa BIANCO lampeggiante 1"ON/1"OFF (ad indicare che la programmazione è attiva) ed in attesa che scada il ciclo inibisce ulteriori modifiche.



Per uscire dalla funzione si deve attendere lo scadere del ciclo.

Allo scadere del ciclo:

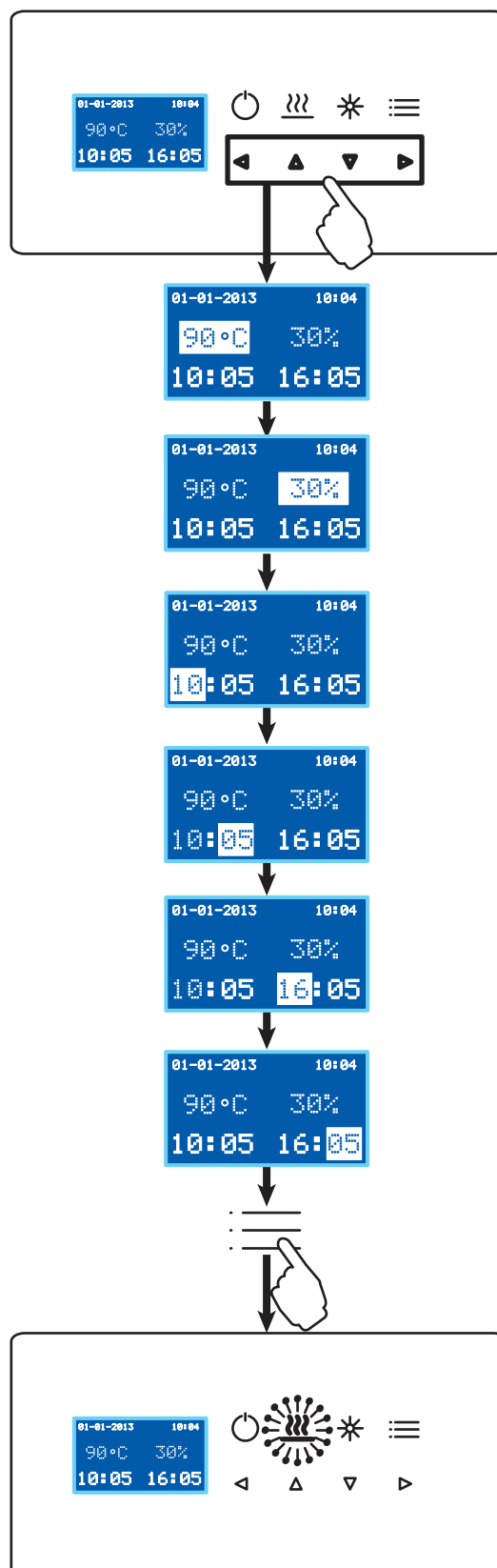
- si ritorna nello stato "FUNCT. ON o READY" a seconda se la funzione cromoterapia sia attiva o meno.



Una volta che la modalità AUTO è stata programmata:

- essa può essere abortita premendo il tasto  per 1.5" all'interno della schermata config. AUTO (dallo stato "FUNCT. ON o READY" premere il tasto );
- può essere modificata ripetendo la stessa procedura e sovrascrivendo l'impostazione corrente (dallo stato "FUNCT. ON o READY" premere il tasto );
- l'attivazione in modalità manuale viene impedita.

FUNZIONE SAUNA (VERSIONE SENZA BIOSAUNA)

La visualizzazione sulla tastiera (display/tasti) dipende dallo stato della funzione.

SAUNA ATTIVA

Quando la funzione è in corso (sia perché attivata in modalità manuale sia perché attivata in automatico)



il tasto SAUNA  è acceso fisso AZZURRO in alta intensità e sul display viene visualizzata:

- l'indicazione se la funzione è stata attivata da manuale (MAN) o da programma (AUTO);
- la temperatura corrente della sauna;
- il tempo mancante alla fine della funzione;

 Quando la sauna è attiva non ci sono differenze funzionali a seconda della modalità di attivazione; in ambedue i casi si possono modificare i valori impostati della temperatura.



Esempio di indicazione a display: la funzione sauna è stata attiva in modalità MANUALE o AUTOMATICA, la temperatura interna alla sauna è di 90°C, mancano ancora 40 minuti allo scadere del tempo impostato e non è attiva la modalità di modifica della temperatura.

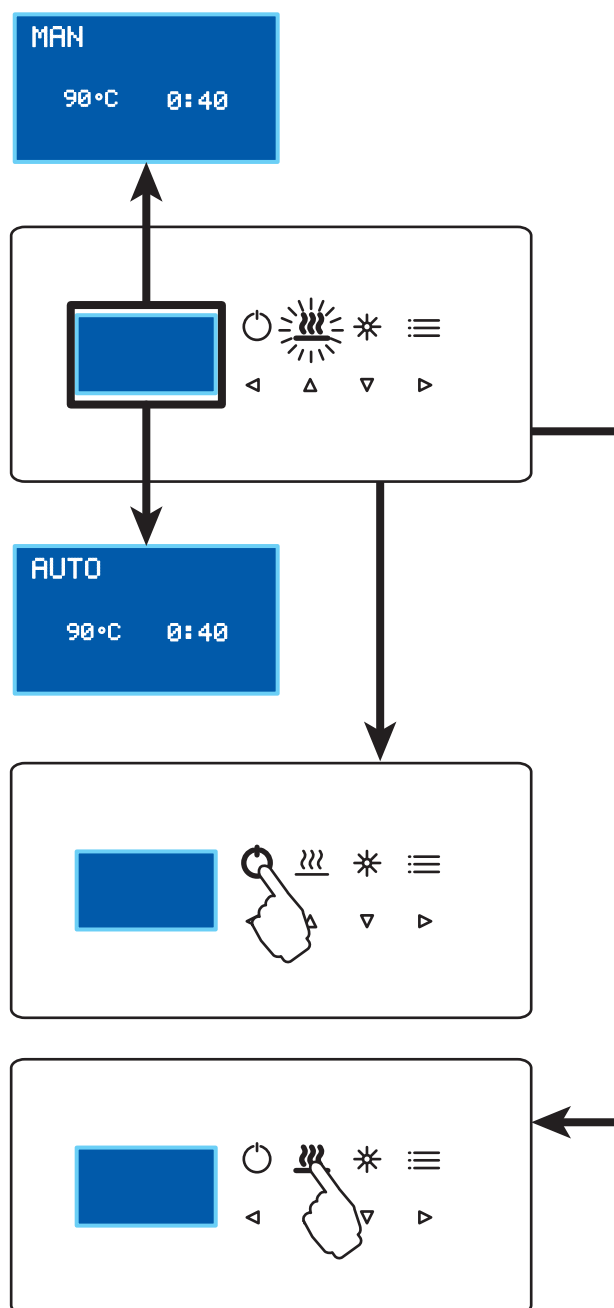

La funzione può terminare eseguendo le operazioni di seguito:



1. premendo il tasto "ON/OFF"  ;
2. premendo il tasto  per 1,5" ;
3. allo scadere del tempo di funzionamento.



La temperatura impostata può essere modificata in

qualsiasi momento agendo sui tasti  e .

Alla prima pressione di uno dei tasti  o  le cifre della temperatura vengono sostituite dal valore impostato visualizzato in negativo per indicare l'ingresso in modalità "modifica valore", dalla pressione successiva si modificano i valori.

Dopo 3" di inattività dei tasti  e  si esce dalla modalità di "modifica valore", torna ad essere visualizzata la temperatura non in negativo e il nuovo valore impostato della temperatura diventa operativo.

Esempio: schermate modifica valore.

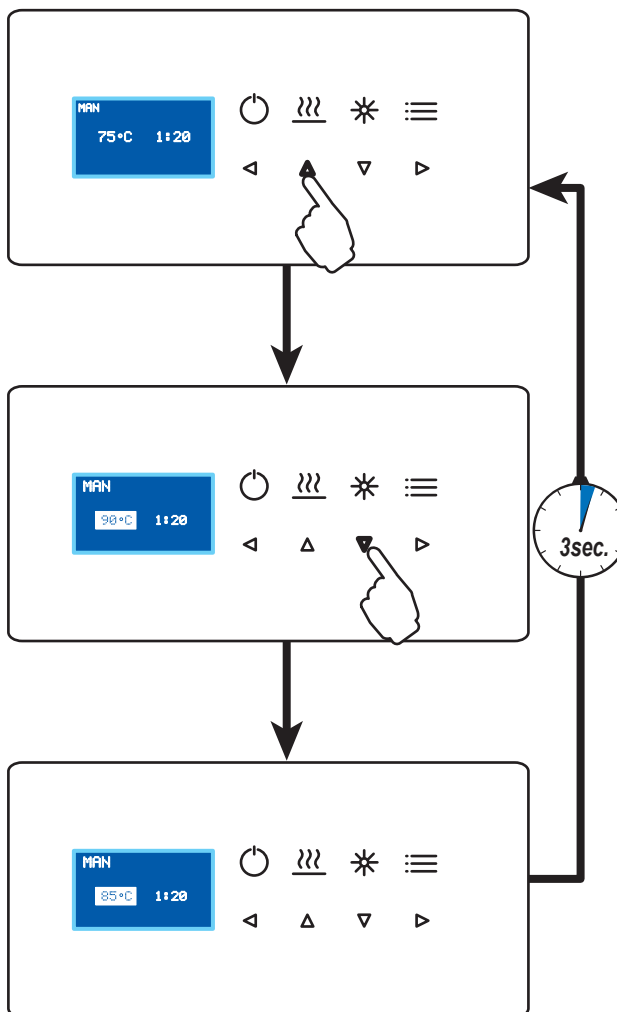

SAUNA NON ATTIVA

Quando la tastiera si trova in READY o "FUNC. ON" e la sauna non è attiva, il led associato al tasto

SAUNA  è bianco alta intensità mentre se una

sauna è stata programmata il led  lampeggia BIANCO/AZZURRO (1"ON 1"OFF) lentamente.

Alla pressione del tasto SAUNA ;

- Il led associato al tasto SAUNA lampeggia più velocemente BIANCO/AZZURRO (0,5" ON 0,5" OFF) ad indicare la modifica in corso.

CONFIGURAZIONE SAUNA IN MODALITÀ MANUALE

In questa modalità è possibile:

- attivare la sauna MANUALE con valore di temperatura e la durata impostati (premendo .
- selezionare e modificare il valore di temperatura e la durata della sauna MANUALE;

Il display visualizza i seguenti dati:

- in negativo, ad indicare la possibilità di modifica, la temperatura impostata dell'ultima sauna;
- la durata (6 ore max.) nel formato "h:mm";
- le modalità MAN e AUTO con la parola "MAN" sottolineata con un trattino ad indicarne la selezione.



Selezione

Tramite i tasti  e  si sposta la selezione su uno dei quattro campi possibili:

- impostazione temperatura;
- ore durata;
- minuti durata;
- auto.

La selezione dei parametri è indicata visualizzando in negativo (nero su bianco) i caratteri.

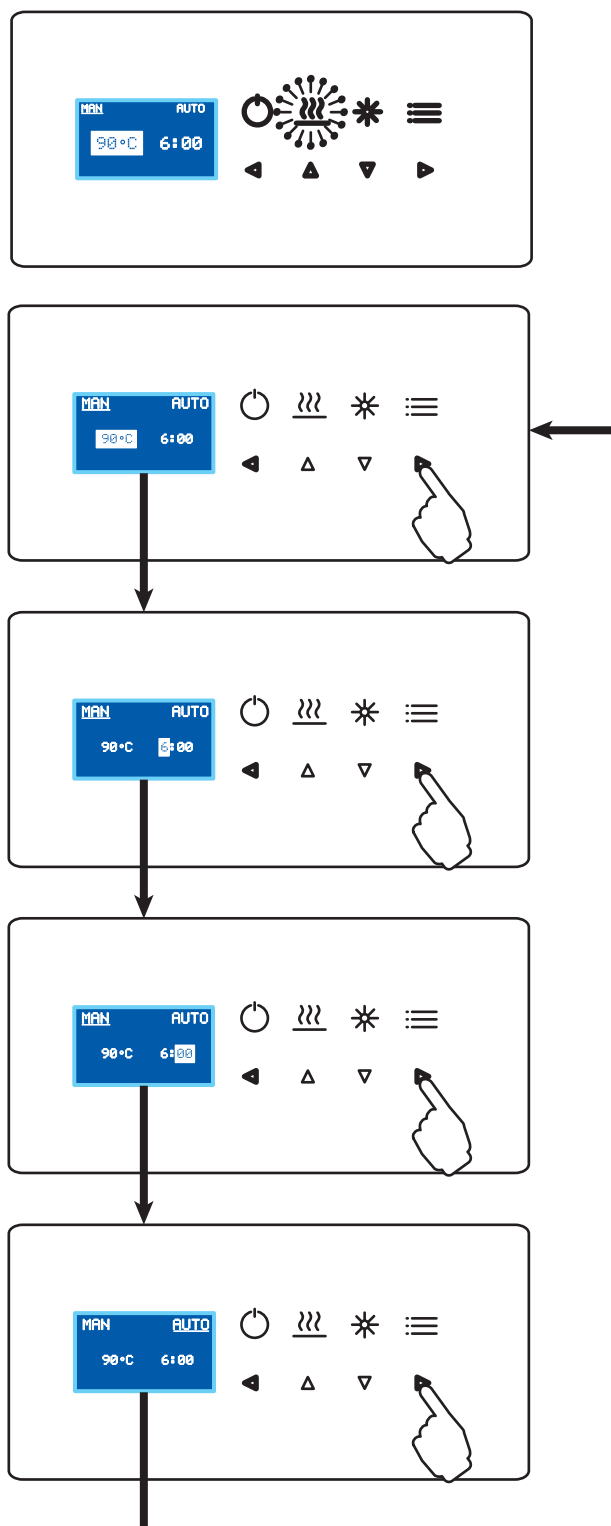

Quando la selezione arriva ad AUTO il trattino lampeggiante si sposta da "Man" ad "Auto".

Esempio di selezione usando il tasto ; allo stesso modo, in senso contrario, con .



Opzioni di modifica parametri:

- impostazione valore di temperatura per la sauna (da 40°C a 110°C) a passi di 5°C;
- durata della funzione sauna (formato h:mm).
h: valori nell'intervallo 0÷6 ore. Impostazione a passi di 1 ora;
mm: valori nell'intervallo 0÷55 minore, Impostazione a passi di 5 min.

Quando uno dei tre parametri è selezionato, è possibile modificarlo, all'interno dei valori consentiti, tramite i tasti  e .

Si esce dalla schermata SAUNA NON ATTIVA quando:

- non si rilevano pressioni dei tasti per 5". Le eventuali modifiche, anche parziali, non sono salvate la tastiera si pone nello stato "READY" o "FUNC. ON".
- pressione del tasto  che comporta:
 - salvataggio dei parametri visualizzati (durata e temperatura);
 - immediata attivazione della funzione; il tasto SAUNA diventa AZZURRO acceso fisso (vedi modalità sauna attiva). La tastiera passa alla visualizzazione della schermata della sauna in corso:
 - MAN;
 - Temperatura attuale in sauna;
 - Contatore tempo di funzionamento sauna (decrementa il contatore durante il funzionamento).

PROGRAMMAZIONE SAUNA IN MODALITÀ AUTOMATICO

In questa modalità è possibile programmare l'attivazione della funzione sauna ad un orario prestabilito e per un tempo prestabilito. Per fare questo è necessario:

- impostare il valore di temperatura per la sauna (da 40°C a 110°C) a passi di 5 °C;
- impostare l'ora di attivazione della funzione (formato hh:mm con passo 5 minuti);
- impostare l'ora di spegnimento della funzione (formato hh:mm con passo 5 minuti).
La durata massima deve essere limitata 6 ore.

Dopo aver selezionato la modalità AUTO, alla pres-

sione del tasto  si accede alla schermata di impostazione parametri; quando un parametro è editabile viene visualizzato in negativo.

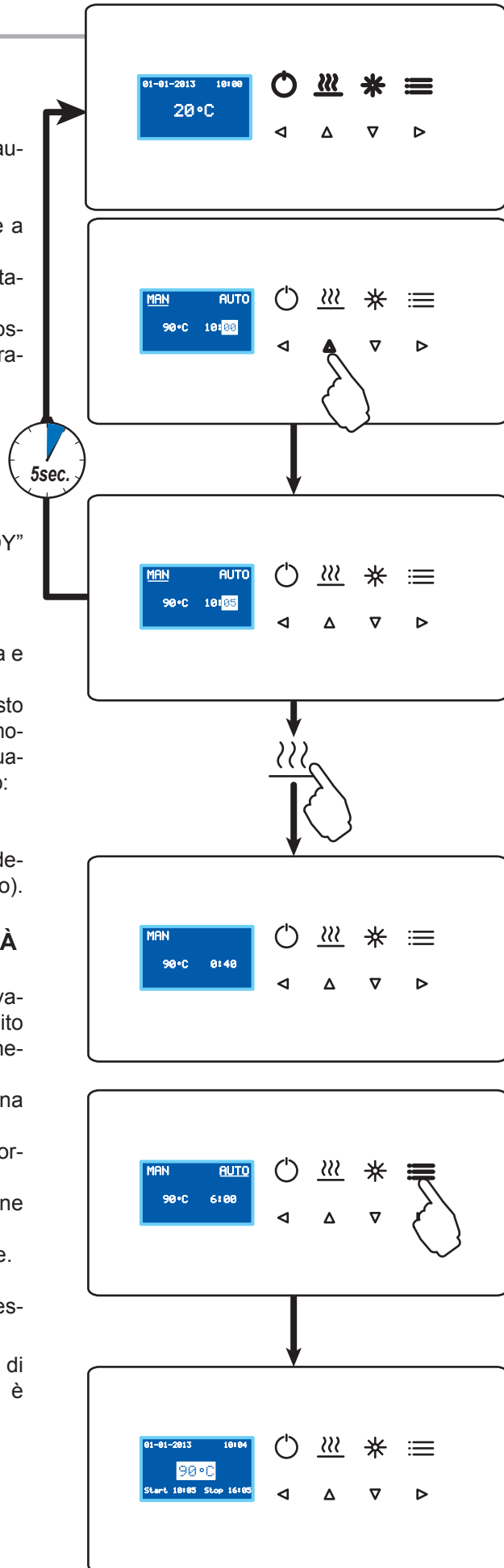



CROMOTERAPIA

Questa funzione è accessibile dallo stato di READY

o FUNCT. ON tramite il tasto .

Alla pressione del tasto  (con cromoterapia spenta):

- Il tasto  diventa AZZURRO;
- si attiva il programma "luce fissa";
- la cromoterapia della sauna si accende con colore bianco e viene caricato un ciclo di 60';
- sul display si visualizza il menù relativo alla funzione cromo con sottolineato il simbolo relativo al programma "Luce fissa" (vedi immagini).

Tramite i tasti  e , disponibili solo durante il programma "luce fissa", è possibile passare da un colore predefinito ad un altro.

"Programma" luce fissa (manuale);

- Colore BIANCO;
- Colore ROSSO;
- Colore ARANCIONE;
- Colore VERDE;
- Colore BLU;
- Colore GIALLO CHIARO.

Tramite i tasti  e  si può preselezionare il programma colore da utilizzare.

Alla pressione di uno dei due tasti:

- la linea sotto all'icona si sposta lampeggiante su quella precedente o successiva;
- si attiva un ciclo di 5" trascorso il quale senza ulteriori pressioni si torna alla configurazione precedente.

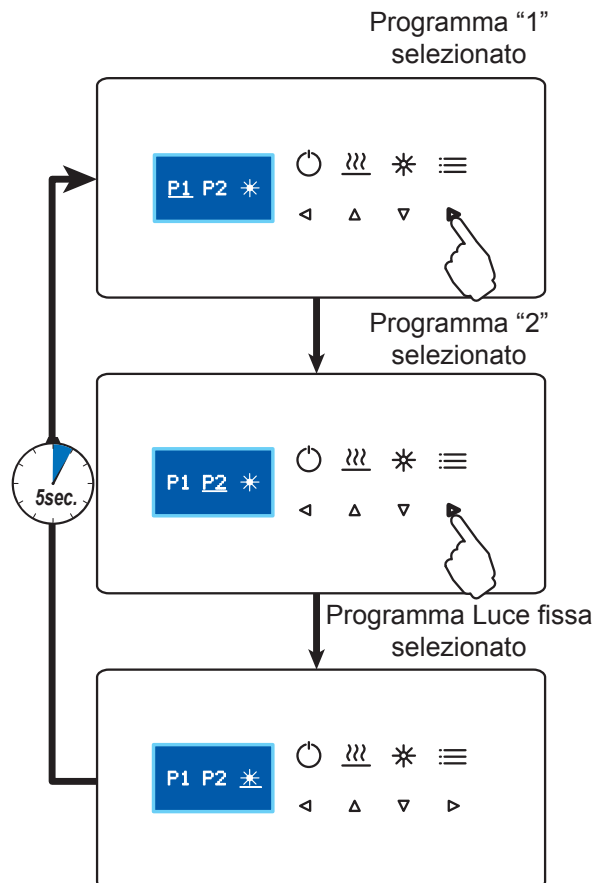
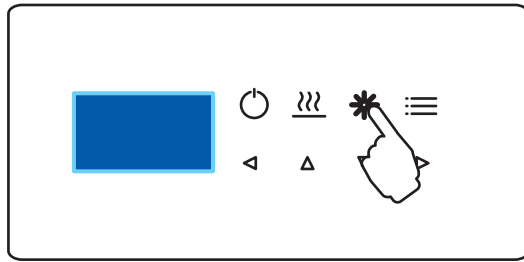

Tramite il tasto  si conferma la scelta effettuata. La linea di sottolineatura lampeggiante diventa fissa e si attiva il "programma" (colore o luce fissa) selezionato.



1. programma P1 esempio
 - a) Colore ROSSO per 15";
 - b) Colore ARANCIONE per 15";
 - c) torna al punto a) e si spegne dopo 10'.
2. programma P2 esempio
 - a) Colore VERDE per 15";
 - b) Colore BLU per 15";
 - c) Colore GIALLO CHIARO per 15";
 - d) torna al punto a) e si spegne dopo 15'.



funzionamento cromo con sauna (vedi gestione priorità schermate):

- La pressione del tasto , quando è visualizzata la schermata, SAUNA in corso, causa la visualizzazione della schermata cromo.
- In questo stato ad ogni cambio colore o preselezione viene ricaricato un ciclo di 10" trascorso il quale si ritorna a visualizzare la schermata SAUNA.

La funzione può terminare:

- premendo il tasto ;
- premendo il tasto  (solo quando la è visualizzata la schermata cromo);
- al termine del programma cromo P1 o P2;
- al termine del ciclo luce fissa tranne nel caso ci sia la funzione sauna in corso. Allora si attende il termine della stessa e da qui altri 5' prima di spegnere le luci automaticamente.

IMPOSTAZIONE DATA E ORA DEL SISTEMA

Con la tastiera in modalità "READY", premere e tenere

premuta il tasto  per 1.5" per accedere alla modalità di impostazione data e ora. In questa

modalità il tasto  diventa bianco lampeggiante 1"ON/1"OFF. Il valore editabile viene visualizzato



in negativo ed è modificabile tramite i tasti  e

; tramite i tasti  e  si sposta da un valore ad un altro.

Nell'esempio è in corso la modifica del giorno.

La pressione del tasto  durante la fase di modifica, rende efficaci le modifiche impostate e causa l'uscita dal modalità di impostazione ora/data.

Se non si rilevano pressioni sui tasti  e 

,  e  per 5" si esce dalla modalità di impostazione data e si torna nello stato di "READY".



Finché l'utente non conferma almeno una volta con , ora e data al reset si presentano sempre nel formato 01-01-2013 00:00.

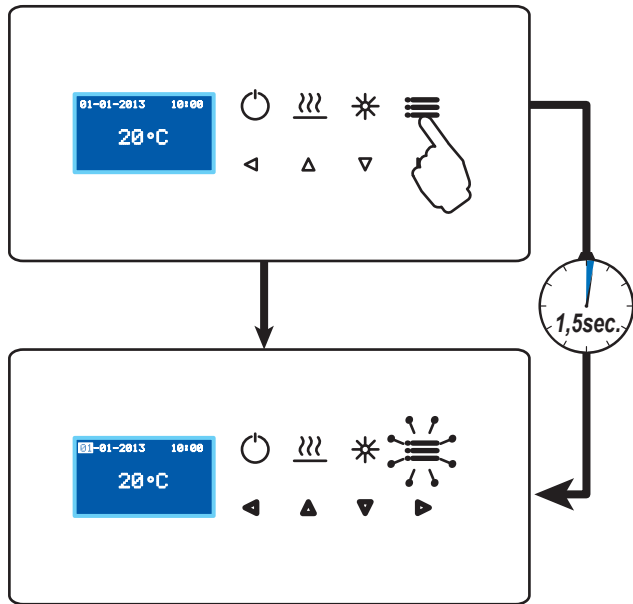

MESSAGGI

Sul display, nella parte in alto a sinistra, vengono visualizzati vari tipi di messaggi inerenti condizioni di funzionamento normali della sauna, situazioni di malfunzionamento di pericolo.

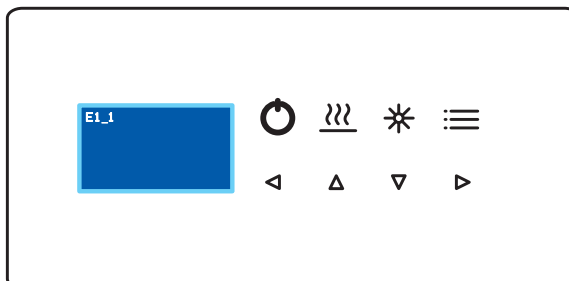

VARI MESSAGGI DI SISTEMA

i **N.B. Tutti i messaggi che vengono di seguito elencati comportano la necessità di intervento da parte dell'Assistenza Tecnica Teuco.**

Note generali nel caso si verificano uno o più allarmi:

- tutte le funzioni in corso vengono abortite;
- si spengono tutti led;
- sul display LCD viene visualizzata, ad alta intensità, una schermata che riporta tutti gli allarmi rilevati (max10).

| Codice allarme visualizzato | Funzione | Descrizione | Possibili cause |
|-----------------------------|---------------------|--------------------------------------|--|
| E1_1 | SAUNA, CROMOTERAPIA | Allarme comunicazione POTENZA | Mancata comunicazione tra tastiera e potenza. Timeout di comunicazione (5"). |
| nessuno | CROMOTERAPIA | Allarme comunicazione con DLC | Al reset mancata comunicazione tra tastiera e DLC. Timeout di comunicazione (5"). |
| E2_1 | SAUNA | Allarme termofusibile | Temperatura $\geq 140^{\circ}\text{C}$. |
| E2_2 | SAUNA | Allarme Sonda Temperatura 1 (lavoro) | Temperatura fuori range ($1\div 125^{\circ}\text{C}$). In caso di sostituzione della sonda, per cancellare l'errore togliere e ridare tensione al sistema. |
| E2_3 | SAUNA | Allarme Sonda Temperatura 2 (TbD) | Temperatura fuori range ($1\div 125^{\circ}\text{C}$). |
| E3 | SAUNA | Guasto EEPROM Tastiera | Errore R/W. |
| E4 | SAUNA | Allarme "fungo" | Chiusura contatto. |

- Dopo 30" la retro illuminazione torna a bassa intensità;
- La tastiera resta bloccata in questo stato fino al reset;
- Premendo il tasto  si attiva una schermata "toggle" nella quale sono visualizzati i "codici allarme interni" che forniscono maggiori dettagli sull'allarme rilevato.

i Il relè di allarme presente sulla scheda di potenza si attiva quando si verifica un qualsiasi allarme.

- i** Gli allarmi che si possono presentare più comunemente sono:
- Allarme termofusibile;
 - Allarme sonda di temperatura.

MANUTENZIONE E PULIZIA

La vostra bio-sauna e sauna finlandese ARJA è costruita con i migliori materiali disponibili sul mercato. Tutte le operazioni di manutenzione e pulizia devono essere eseguite a **prodotto spento e freddo**.



PERICOLO DI USTIONE E INCENDIO! NON ESEGUIRE OPERAZIONI DI MANUTENZIONE E PULIZIA SE IL PRODOTTO E' IN FUNZIONE O E' STATO UTILIZZATO DA POCO. Le resistenze e le parti che si surriscaldano devono essere fredde. L'alimentazione elettrica del prodotto deve essere interrotta.

STUFA

Il riscaldatore è realizzato con materiali protetti dalla corrosione. Per poterne prolungare la vita, si consiglia di eseguire periodiche operazioni di manutenzione. Pulire con un panno morbido le superfici accessibili della stufa. Se necessario, utilizzare un panno imbevuto di alcool per pulire le superfici interne del vaporizzatore, poi asciugarle (soprattutto se erroneamente sono state versate essenze profumate nel serbatoio dell'evaporatore). Eseguire periodiche operazioni di decalcificazione.

PIETRE PER SAUNA

La pietra per sauna è un prodotto naturale. Controllare che i pezzi di pietra siano puliti, in quanto forti concentrazioni di essenze possono aggredirli e decomporli. Sciacquare le pietre fornite sotto acqua corrente prima di introdurle nell'apposito contenitore. Caricare la stufa con le pietre in modo regolare, facendo in modo che rimanga spazio per il passaggio dell'aria e che gli elementi resistivi siano coperti. Non aggiungere additivi o olii all'acqua per bagnare le pietre se non specificatamente dedicati a tale utilizzo. Teuco declina ogni responsabilità per qualsiasi danno che ne possa derivare.

APERTURE DI VENTILAZIONE

Controllare sempre che le aperture di ventilazione siano libere e pulite. Le aperture sono fondamentali per il corretto funzionamento del prodotto, quindi vanno periodicamente controllate e, se necessario, liberarle da eventuali ostruzioni.

DECALCIFICAZIONE DELL'EVAPORATORE

Se l'acqua utilizzata per rabboccare l'evaporatore è dolce (< 20 °F) di norma l'evaporatore funziona senza particolari problemi e deve essere decalcificato soltanto in caso di necessità. Se l'acqua è dura, è consigliabile effettuare periodiche decalcificazioni. Versare nell'acqua dell'evaporatore il decalcificante, portare ad ebollizione la miscela di acqua –decalcificante per circa 10 min, poi lasciare raffreddare. Successivamente scaricare la miscela dall'evaporatore e risciacquare almeno due volte con acqua pulita.

SUPERFICI IN LEGNO

Pulire le superfici in legno con un panno umido. Le elevate temperature garantiscono una funzione autopulente e conservativa delle parti in legno del prodotto. Non utilizzare vernici protettive o sostanze per la pulizia di qualsiasi natura.

È importante mantenere il legno asciutto per proteggerlo da muffe e tarli.

Dopo l'utilizzo del prodotto in modalità Bio-sauna, è vivamente consigliato effettuare un ciclo di sauna alla massima temperatura e alla minima umidità per asciugare le superfici,

Teuco declina ogni responsabilità per danni arrecati alle superfici del prodotto.

67101499300 (2015.02)

FS3 - S 3

FS4 - S 3

FS5 - S 5

FS5 V S 5

FS6 - S 6

FS6 V S 6

Teuco S.p.A.
Via Virgilio Guzzini, 2
62010 Montelupone (MC) - Italia
T. 0039-0733-2201
F. 0039-0733-220391
www.teuco.com
teuco@teuco.it

teuco