

Piatto doccia "SCULTURA"

composito di minerali naturali e resine

Accessori a corredo

Portata massima pileta
20 lt/min

tronchetto per collegamento tubetto scarico vapore

MODELLI PIATTI DOCCIA

- 70 x 90	- 80 x 120
- 80 x 100	- 80 x 140

Dimensioni espresse in cm.

Colori disponibili:

- Bianco
 Ghiaia
 Ghiaia decapato
 Antracite
 Antracite decapato

ISTRUZIONI DI MONTAGGIO

Verificare la possibilità di abbinamento delle dimensioni tra il piatto doccia e la chiusura

AVVERTENZE



- Il prodotto, per il riconoscimento della garanzia, deve essere installato rispettando le presenti istruzioni. Occorre rispettare le istruzioni di montaggio, compresi gli utensili, i materiali consigliati e gli accessori forniti in dotazione.
- Il pavimento, dove verrà installato il piatto doccia, deve essere perfettamente livellato.
- Per siliconare il piatto doccia (vedere pagine 9 e 10) usare solo silicone non acetico.
- Durante l'installazione del piatto doccia proteggerlo con un foglio di pluriball o di cartone.
- Le dimensioni (tolleranze) sono conformi alla prEN249.



IMPORTANTE

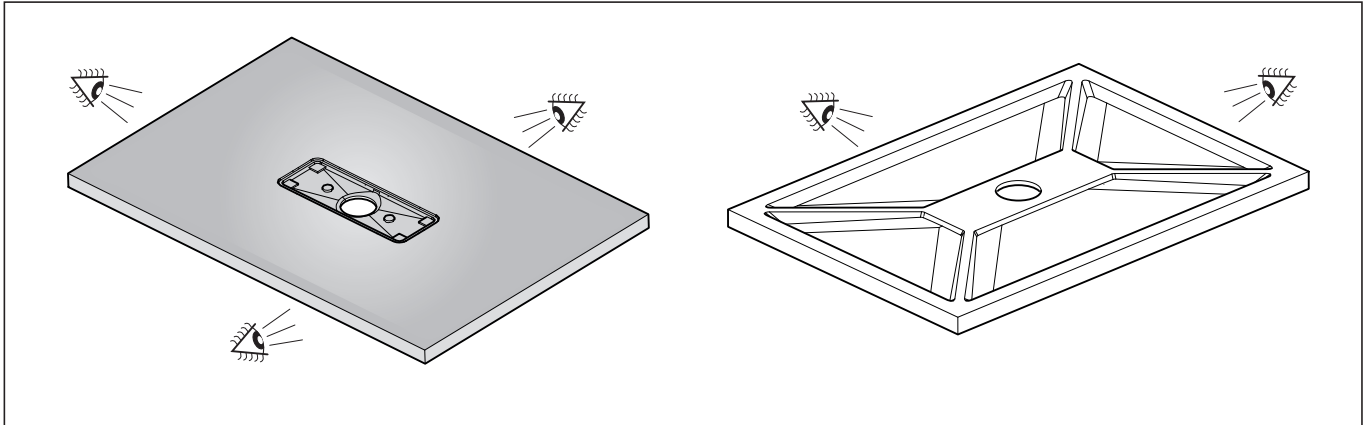

TIPOLOGIE DI INSTALLAZIONE

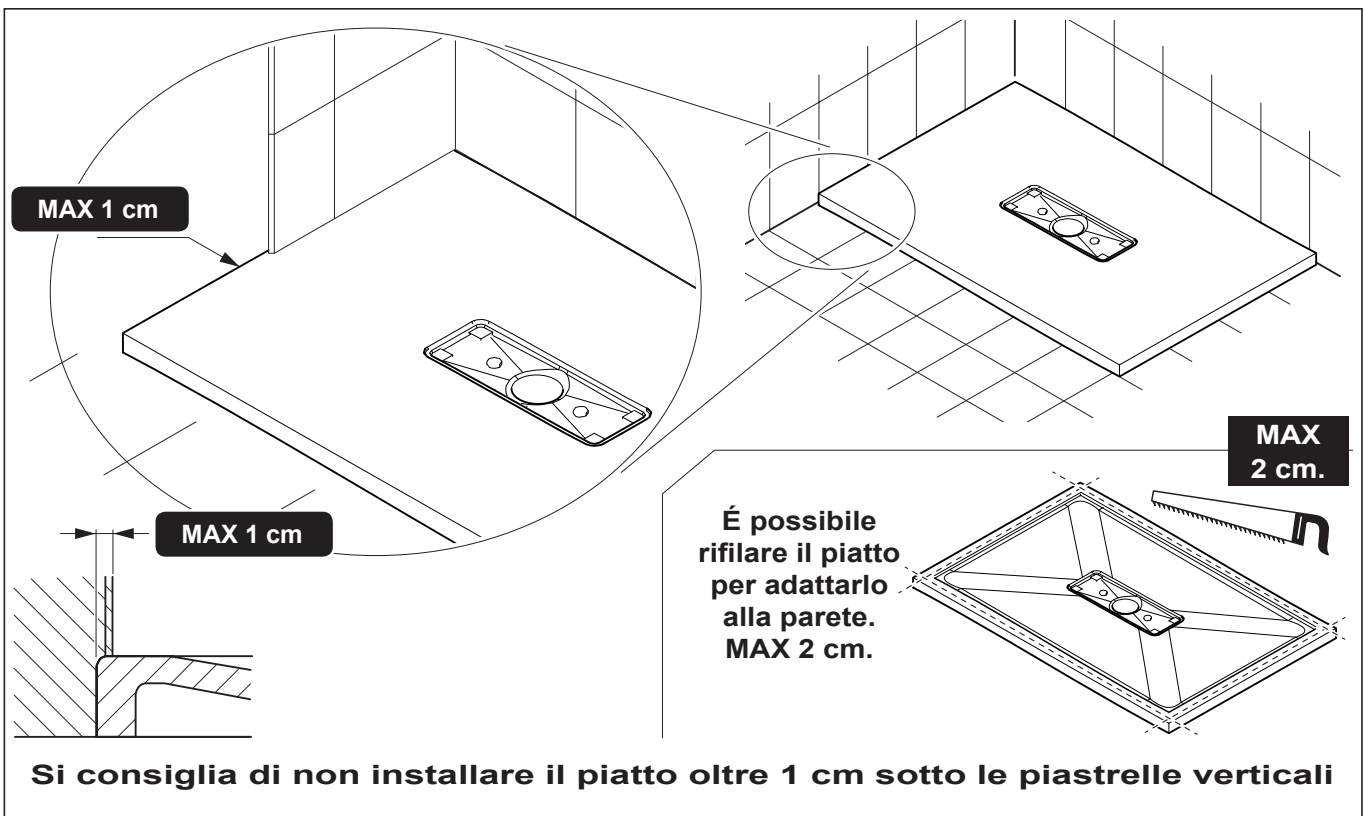
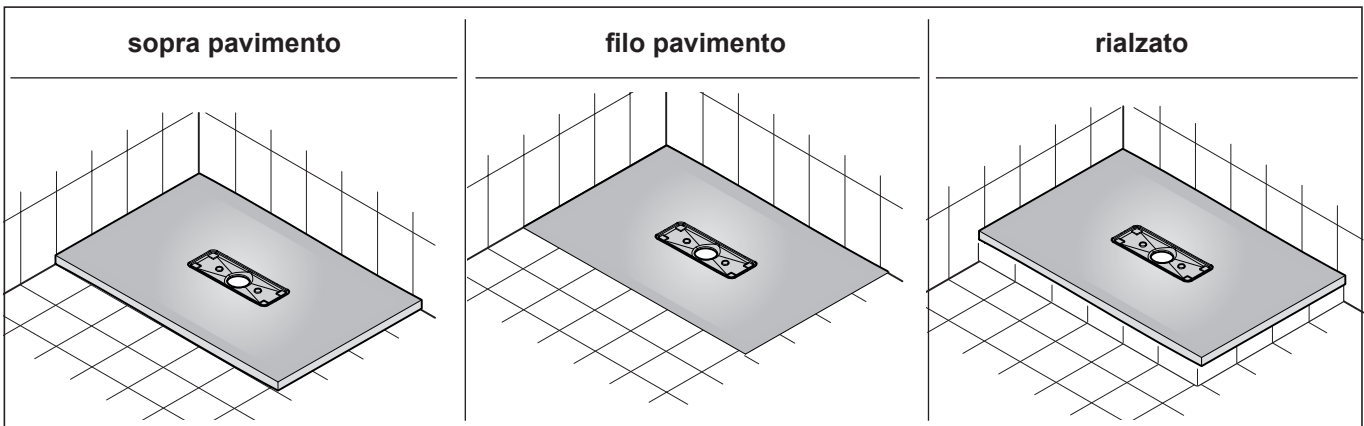

DIMENSIONI E PESI

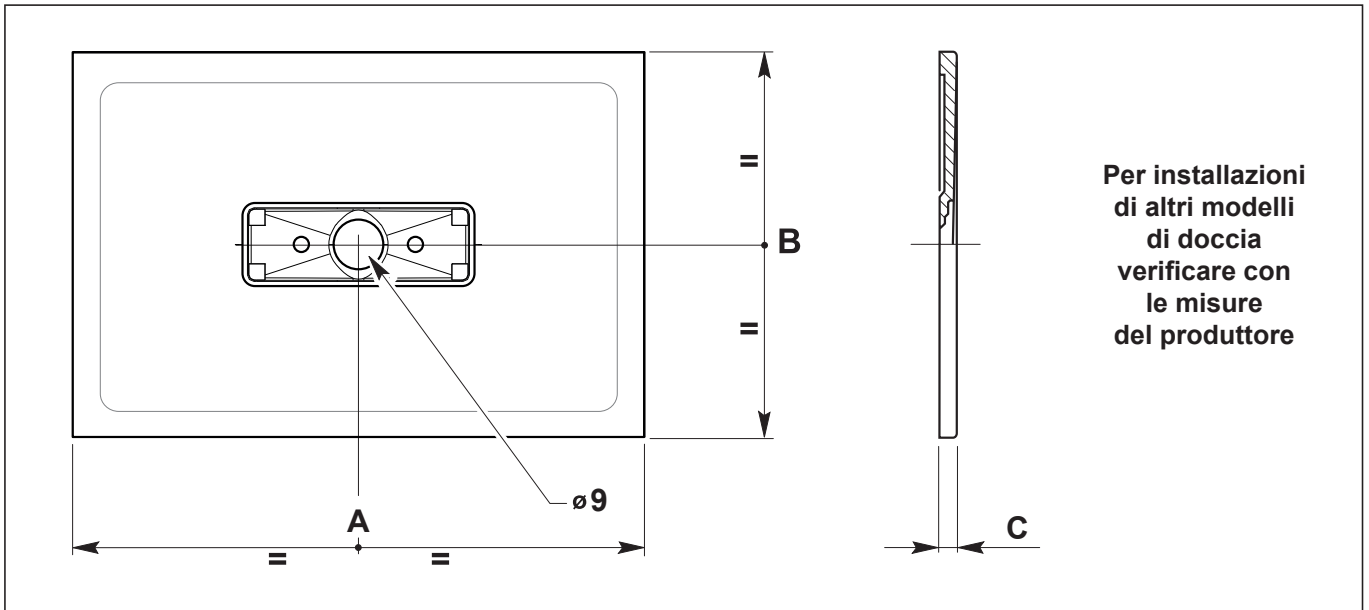

Modello	A (cm)	B (cm)	C (cm)	Peso (kg)
70 x 90	90	70	3	18,0
80 x 100	100	80	3	22,0
80 x 120	120	80	3	26,0
80 x 140	140	80	3	30,0

Tolleranza ±5 mm

ATTREZZATURA NECESSARIA PER L'INSTALLAZIONE (non in dotazione)



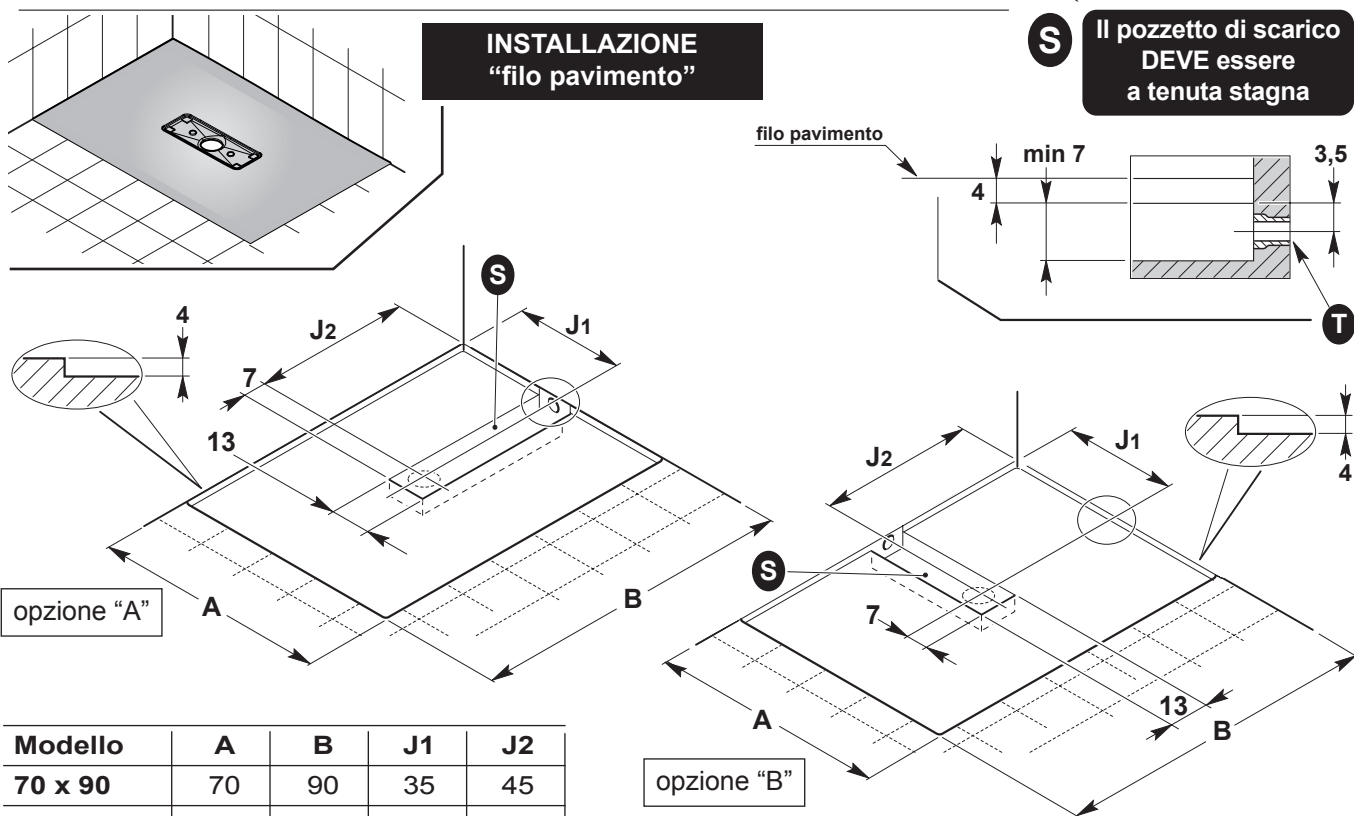
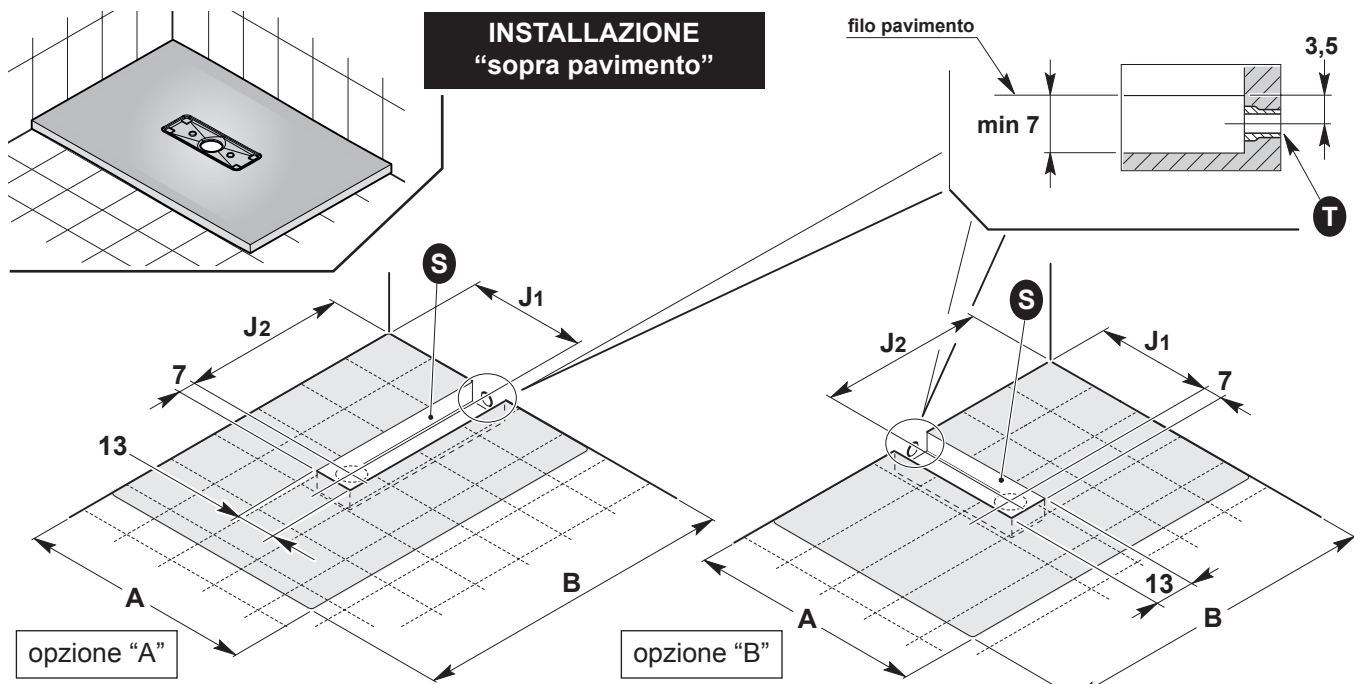

Modello	A	B	J1	J2
70 x 90	70	90	35	45
80 x 100	80	100	40	50
80 x 120	80	120	40	60
80 x 140	80	140	40	70

Le misure "A" e "B" sono riferite alle quote nominali del piatto. Fare riferimento alle tolleranze indicate nelle tabelle.

NOTA
Le immagini raffigurano l'installazione "destra". L'installazione "sinistra" è speculare.

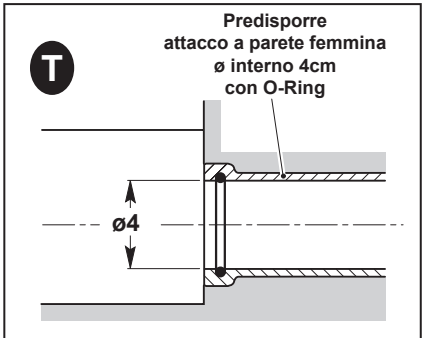

"S" Area utile per lo scarico

Le dimensioni sono espresse in cm.



Per colonne con funzione "vapore"
vedere pagina "6"

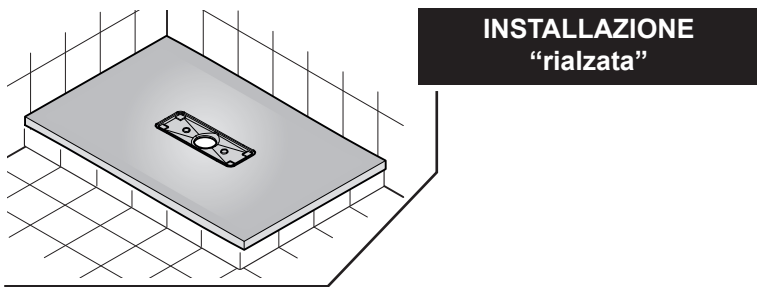

S Il pozzetto di scarico
DEVE essere
a tenuta stagna

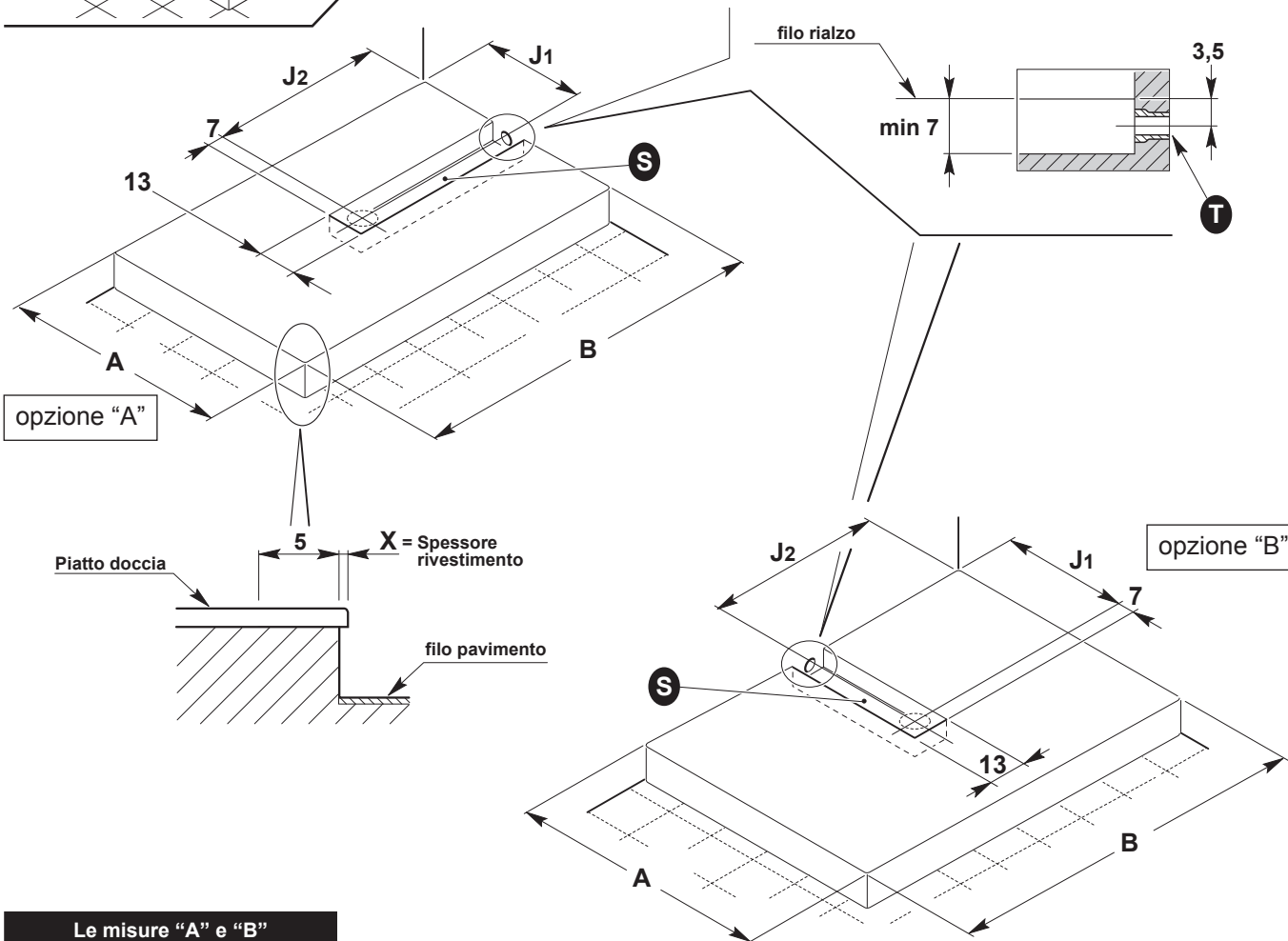

opzione "A"

opzione "B"

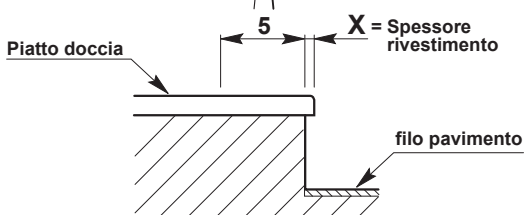

Le misure "A" e "B"
sono riferite alle quote
nominali del piatto.
Fare riferimento alle tolleranze
indicate nelle tabelle.

Modello	A	B	J1	J2
70 x 90	70	90	35	45
80 x 100	80	100	40	50
80 x 120	80	120	40	60
80 x 140	80	140	40	70

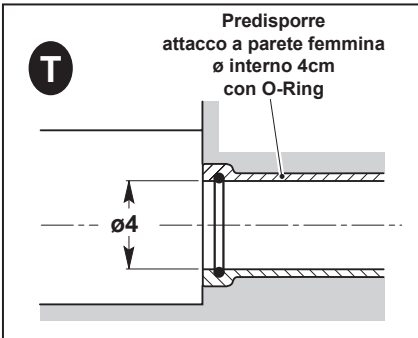

"S" Area utile per lo scarico

Le dimensioni sono espresse in cm.

NOTA
Le immagini raffigurano
l'installazione "destra".
L'installazione "sinistra"
è speculare.

Solo per colonne con funzione "vapore"

Colonna a parete

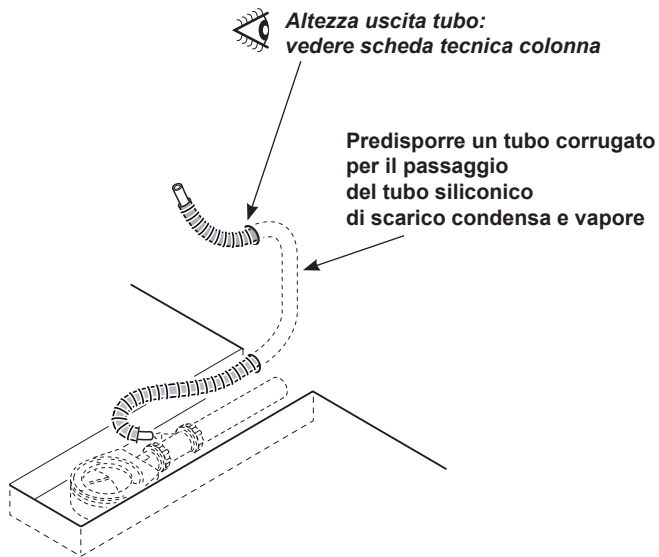

Colonna incassata

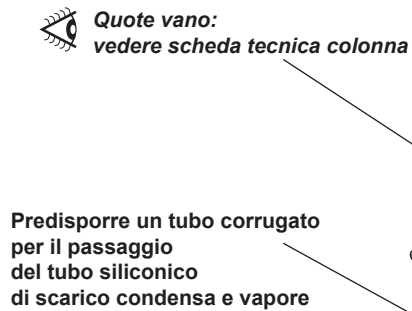

ISTRUZIONI MONTAGGIO

ISTRUZIONI DI MONTAGGIO - 1/5

L'installazione deve essere eseguita da personale qualificato

Prima di iniziare l'installazione verificare che soffione zenitale non venga a trovarsi esattamente sopra la piletta di scarico; assicurarsi che il soffione sia spostato dall'asse della piletta di almeno 20 cm

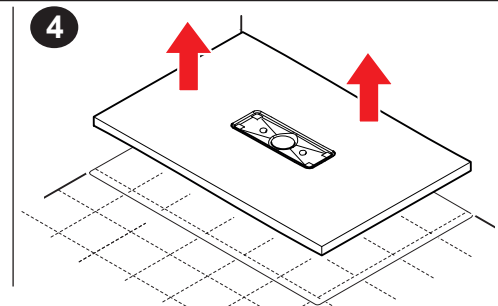
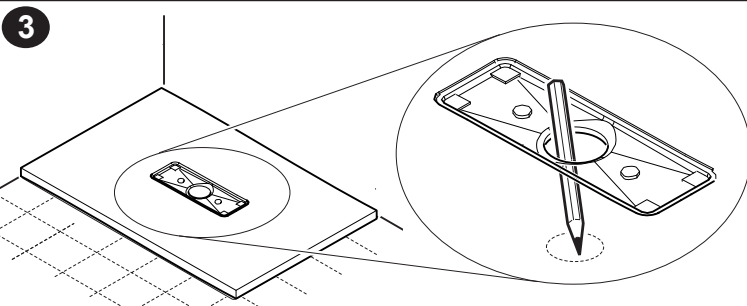
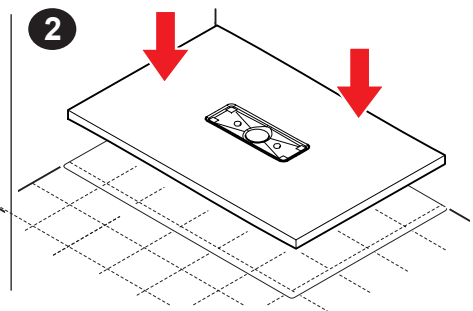
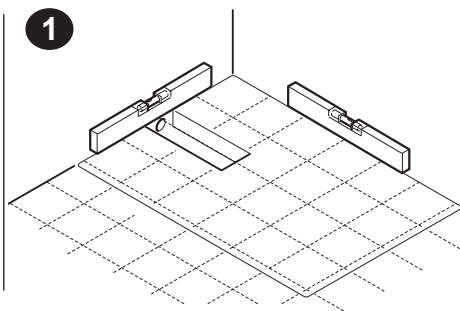
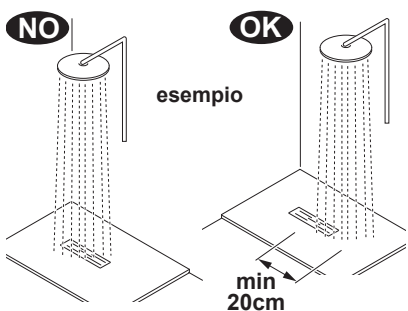

segue ...

ISTRUZIONI DI MONTAGGIO - 2/5

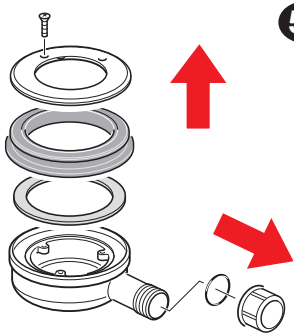

5a

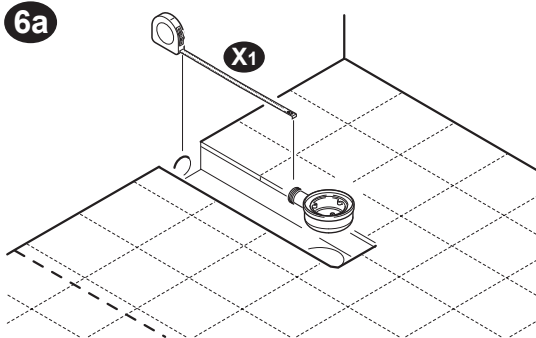

6a

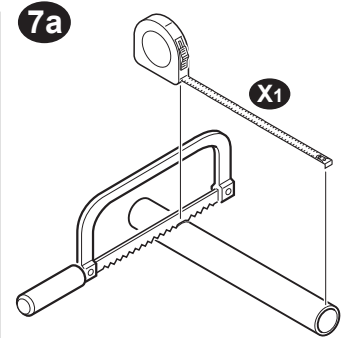

7a

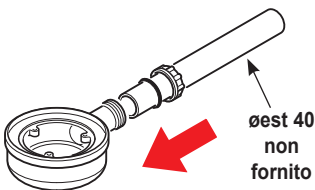

øest 40
non
fornito

Si consiglia il montaggio di una valvola di non ritorno se lo scarico del piatto doccia è collegato allo scarico di un altro sanitario

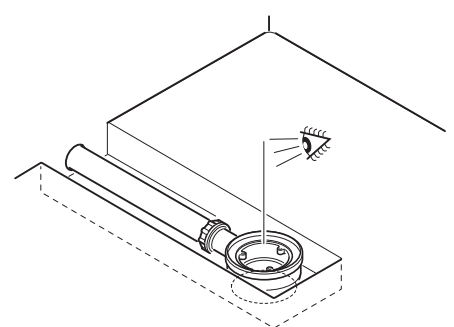
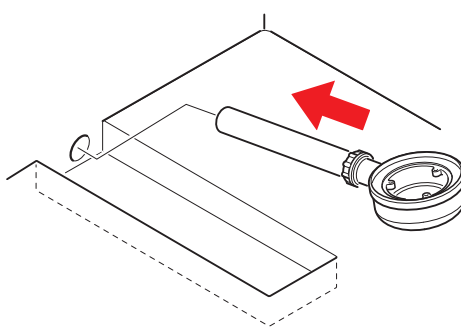

Solo per colonne con funzione "vapore"

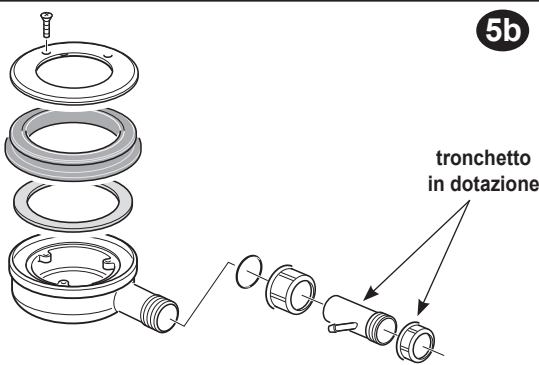

5b

tronchetto
in dotazione

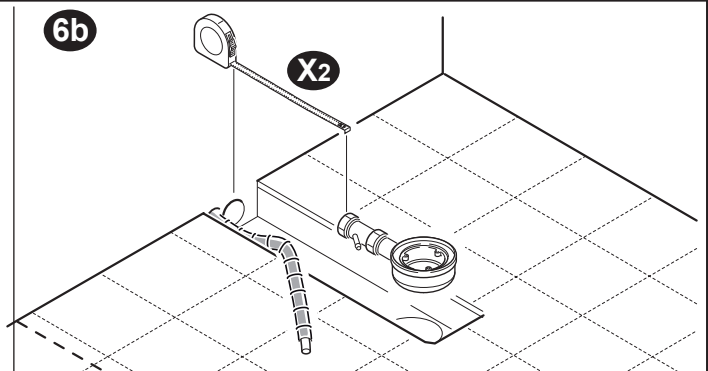

6b

X2

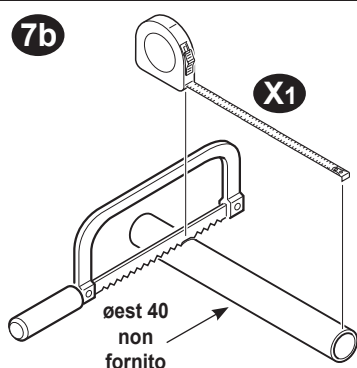

7b

X1

øest 40
non
fornito

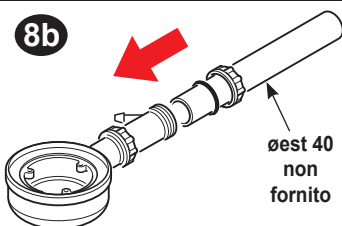

8b

øest 40
non
fornito

Si consiglia il montaggio di una valvola di non ritorno se lo scarico del piatto doccia è collegato allo scarico di un altro sanitario

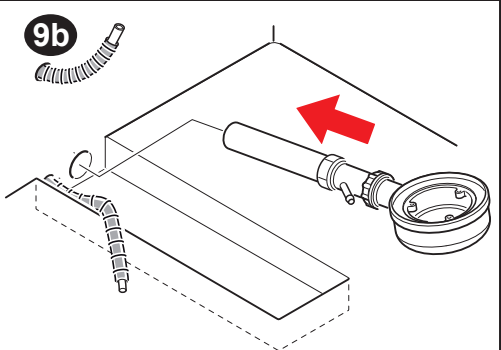

9b

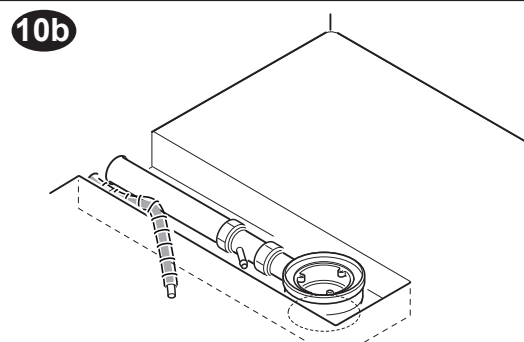

10b

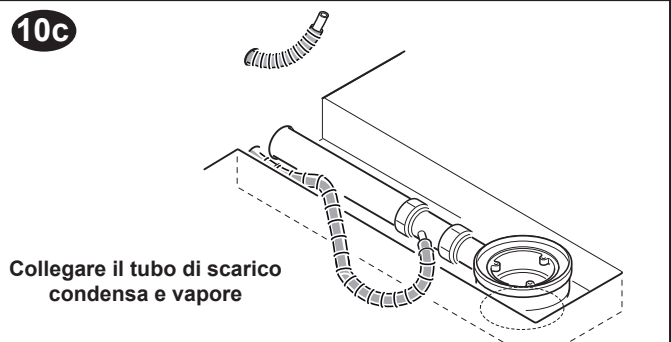

10c

Collegare il tubo di scarico
condensa e vapore

ISTRUZIONI DI MONTAGGIO - 3/5

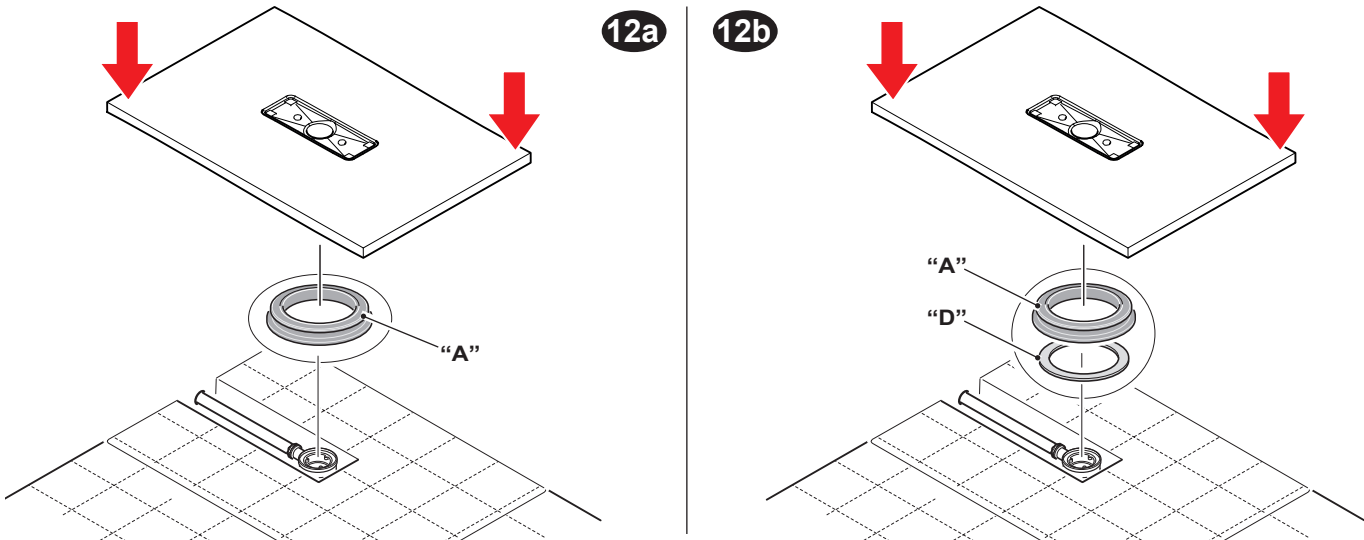
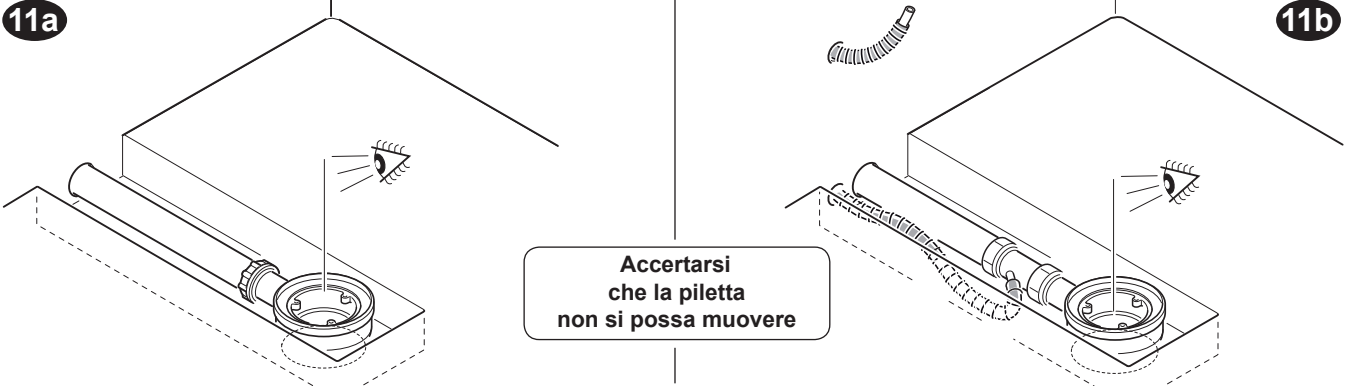

In considerazione della variabilità della tolleranza di spessore del foro della piletta, utilizzare oltre alla guarnizione "A" anche l'anello distanziale "D" nel caso in cui tale spessore non risulterebbe sufficiente a garantire la corretta stabilità e tenuta della piletta.

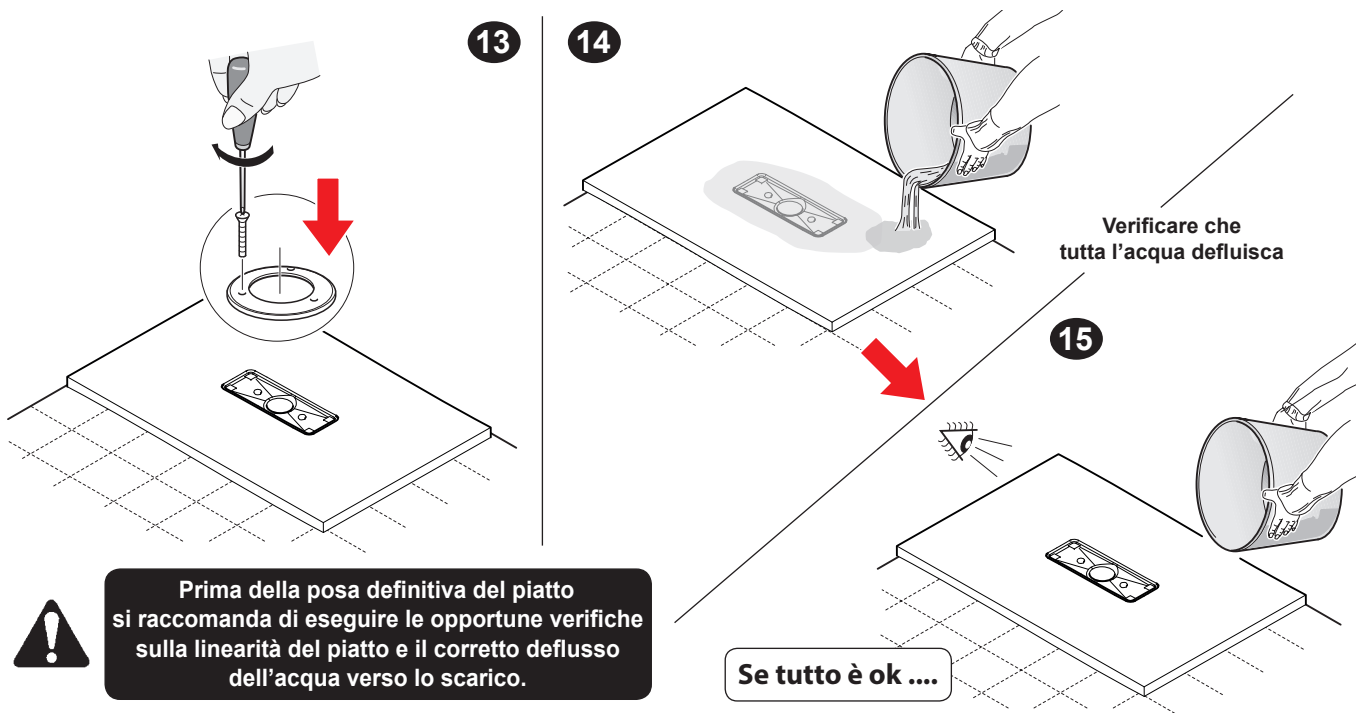

ISTRUZIONI DI MONTAGGIO - 4/5

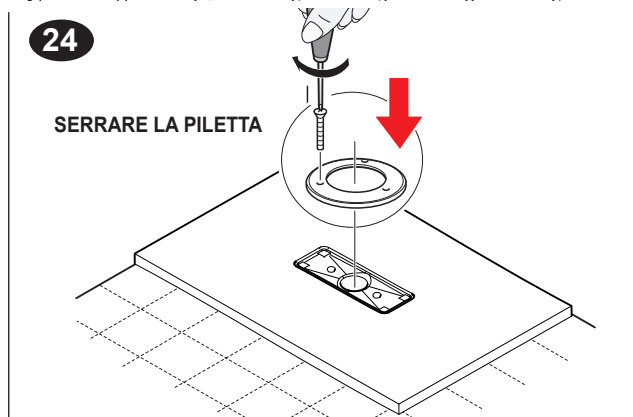
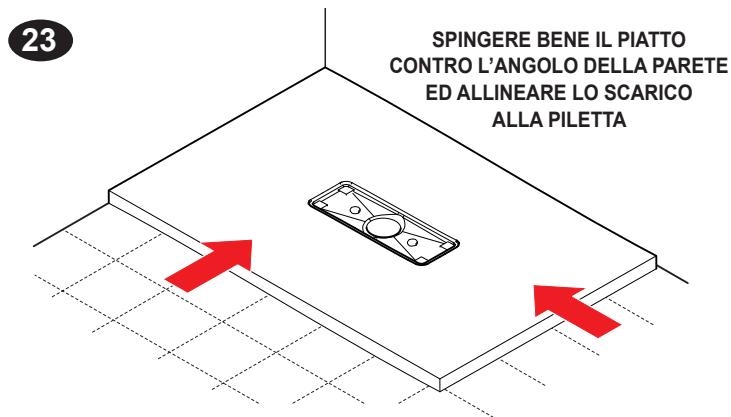
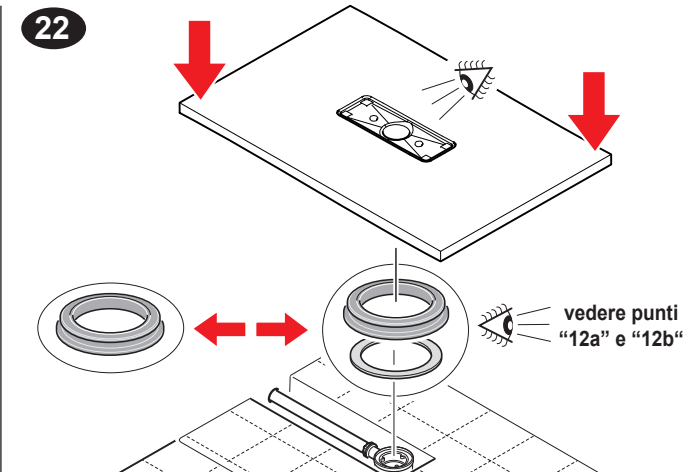
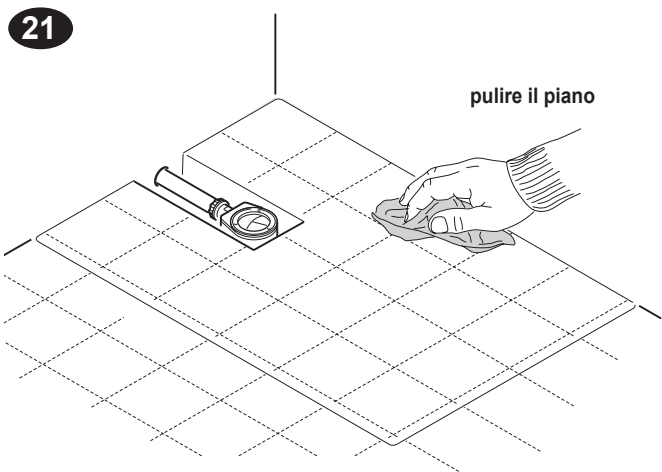
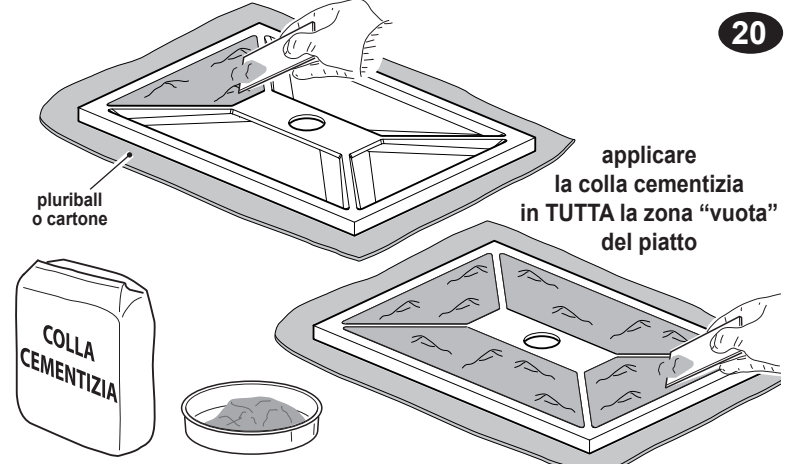
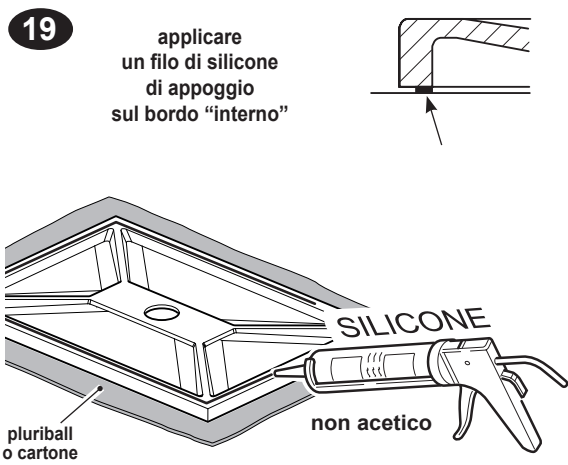
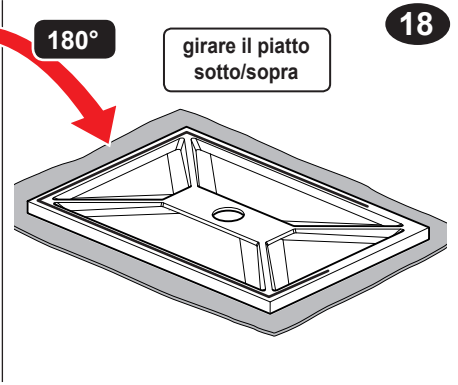
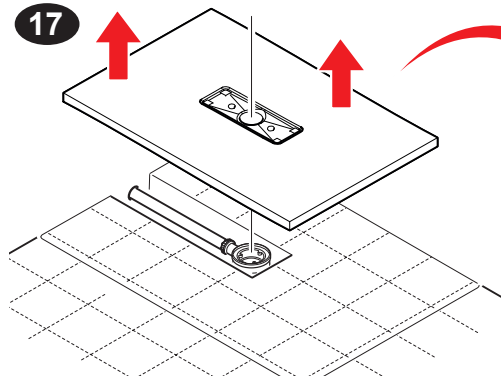
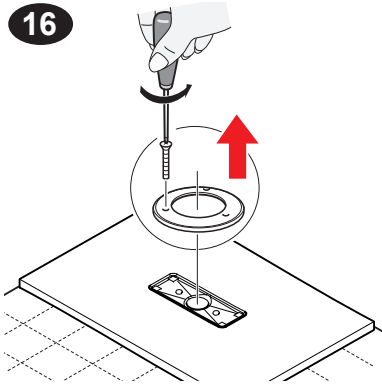

ISTRUZIONI DI MONTAGGIO - 3/5

25

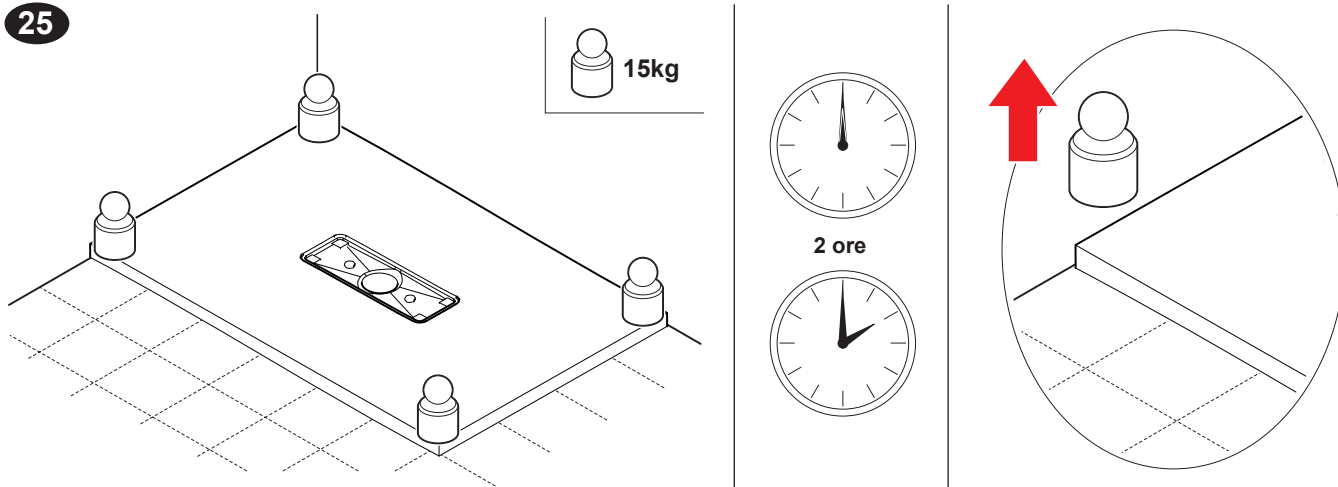

26

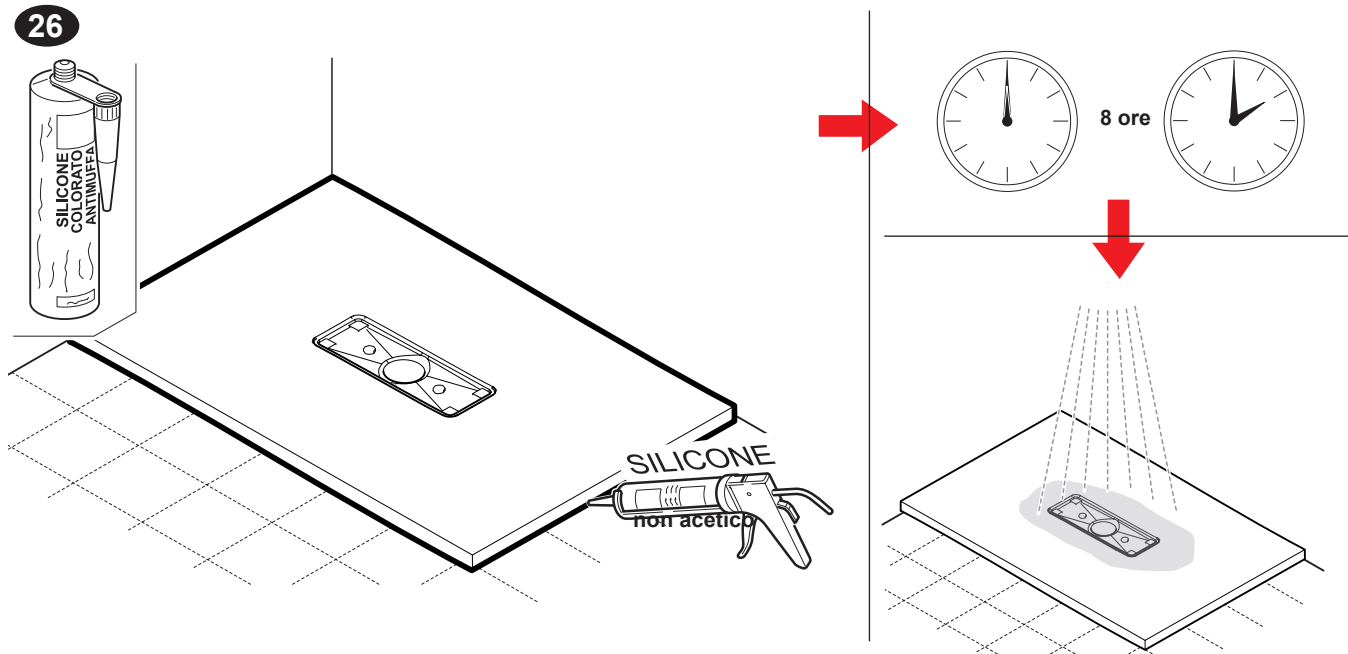

27

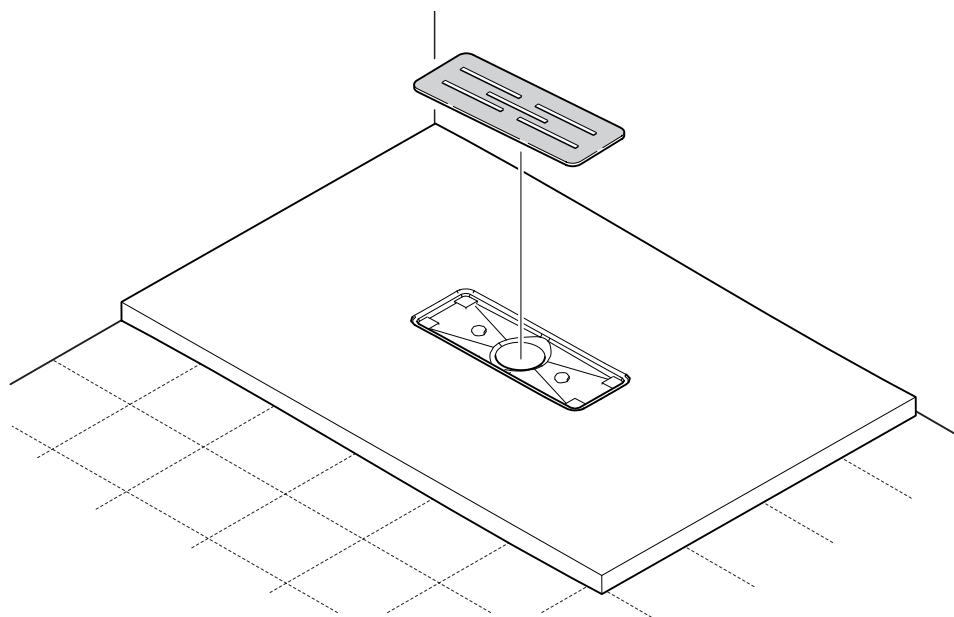

CARATTERISTICHE DEL PIATTO

- Questo piatto è il risultato di una miscela composta da minerali e resine e si presenta semilucido, effetto PIETRA ARDESIA NATURALE, reso idoneo per l'utilizzo nell'ambiente bagno; è setoso al tatto e inalterabile nel tempo.
Resiste agli sbalzi termici ad alti livelli, ai raggi UV ed alle macchie.
E' antibatterico ed ha una buona resistenza agli urti (trazione e flessione).
- Il piatto è resistente agli urti, tuttavia oggetti pesanti o appuntiti possono lasciare segni e ammaccature.

PULIZIA E MANUTENZIONE

- Dopo l'uso risciacquare con acqua corrente.
I residui dei prodotti per la pulizia personale, sapone, shampoo, doccia schiuma, etc.) possono causare danni; sciacquare abbondantemente.
- Per la pulizia quotidiana utilizzare solo prodotti non abrasivi idonei alla pulizia del bagno applicandoli con panno morbido.
- Eventuali macchie più ostinate, possono essere rimosse con l'utilizzo del prodotto "VIKAL aceto".
- Al termine della pulizia sciacquare abbondantemente con acqua il piatto doccia e asciugarlo (con una pelle di daino) onde evitare il formarsi di aloni causati dall'eventuale presenza di calcare nell'acqua.

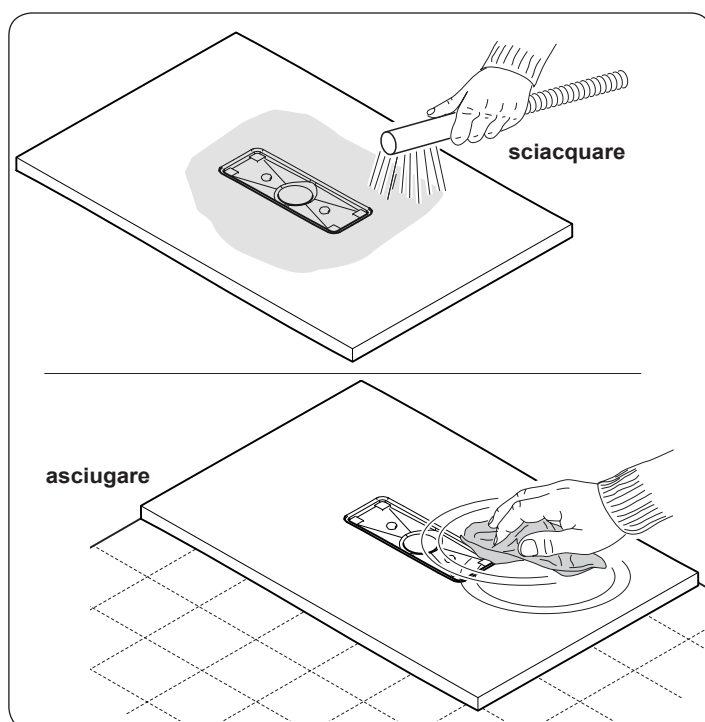
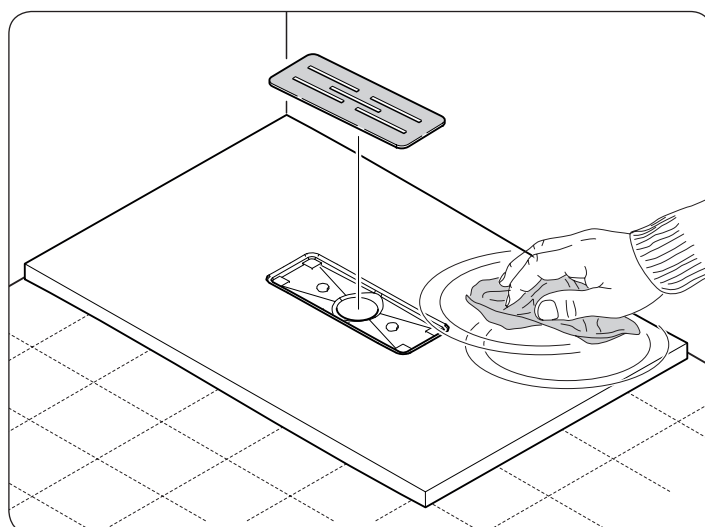

> > > > >

segue ...

- **Non utilizzare prodotti o detergenti abrasivi, alcool, sostanze a base alcolica, solventi (quali acquaragia, acetone, trielina), svernicianti, prodotti per la pulizia del forno e per la pulizia di metalli. In caso accidentale di contatto di tali prodotti con la superficie del piatto doccia, risciacquare immediatamente con acqua corrente, quindi, in caso di opacizzazione della superficie procedere come descritto nel punto precedente.**
- **Se la superficie del piatto doccia è intaccata, l'uso di prodotti di pulizia non idonei provoca un peggioramento.**

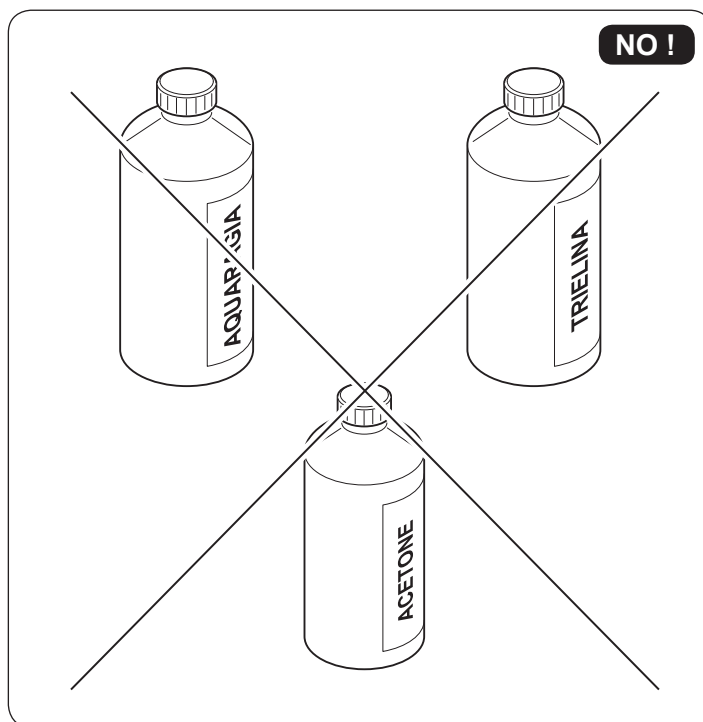

** in caso di dubbio contattare il servizio clienti ai numeri e/o indirizzi riportati in ultima pagina.*

COME RIPARARE IL PIATTO

- **Rimozione di macchie, riparazione piccoli graffi e bruciature superficiali:** la tipologia di superficie del piatto doccia può non evidenziare eventuali piccole rigature, tuttavia, a fronte di rigature più evidenti, è possibile intervenire con l'utilizzo di prodotti per la lucidatura della carrozzeria (polish o cera d'api) reperibili nei negozi di hobbistica, applicandoli con un panno morbido e con movimento circolare.
- É possibile ritoccare macchie, graffi e bruciature superficiali utilizzando l'apposito "pennarello da ritocco" del colore del piatto, acquistabile in commercio o richiedendolo al servizio clienti (numeri riportati in ultima pagina).

I colori dei piatti sono descritti nella prima pagina del presente libretto.

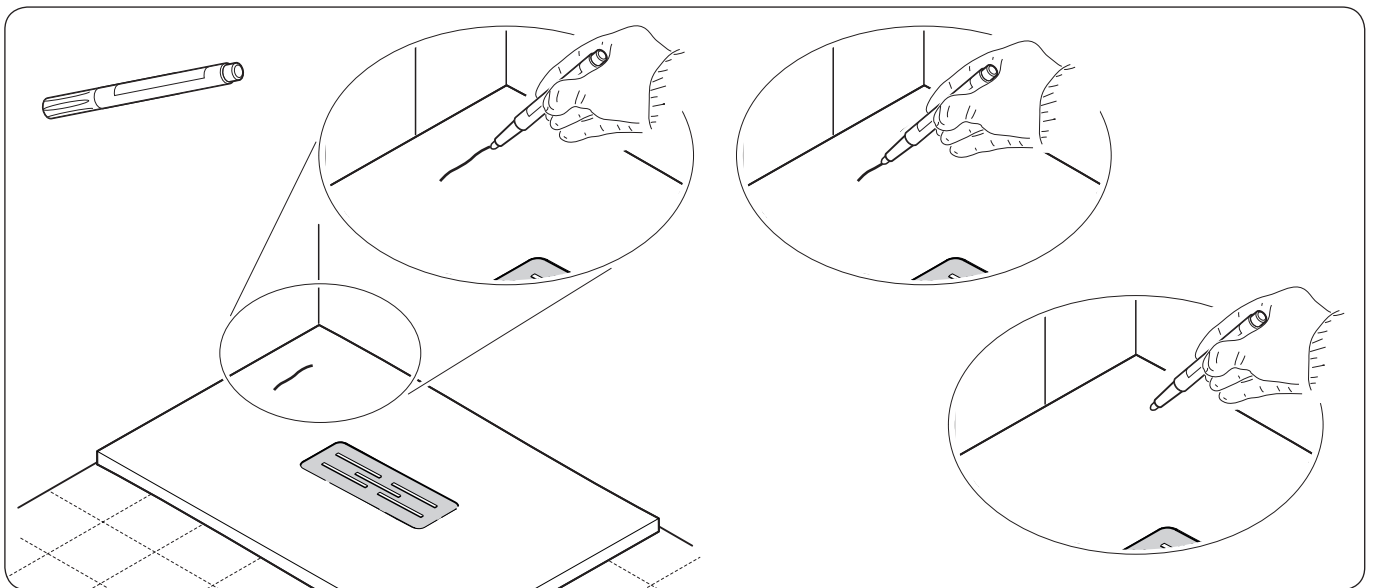
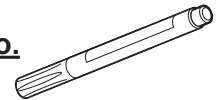

- Se il piatto si rovina in prossimità delle pareti è possibile utilizzare il silicone sigillante antimuffa del colore abbinato al piatto acquistabile in commercio o richiedendolo al servizio clienti (numeri riportati in ultima pagina).

I colori dei piatti sono descritti nella prima pagina del presente libretto.

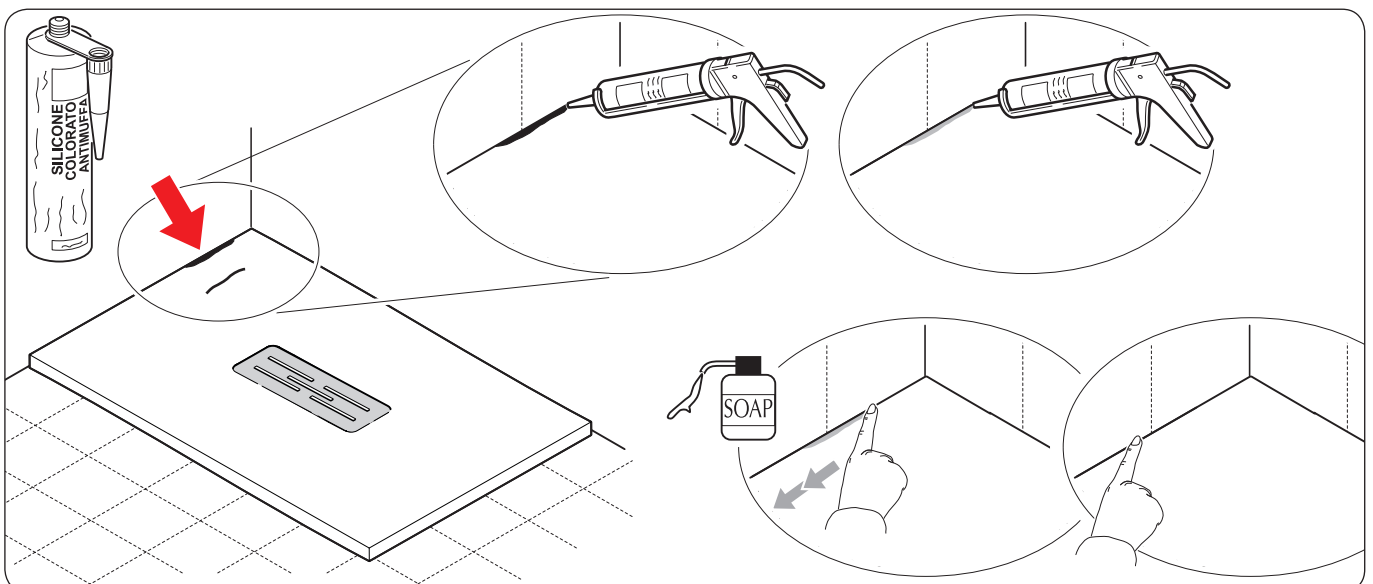



SFA ITALIA SpA
Via del Benessere 9
27010 Siziano PV - Italia

Tel.: 03826181
fax.: 038261200
www.sfa.it
E-mail: info@sfa.it

STILE SpA
Via del Benessere 9
27010 Siziano PV - Italia

Tel.: 0382610751
www.ceramicastile.it
E-mail: info@ceramicastile.it
